GBC® FOTON® 30

AUTOMATED LAMINATOR

INSTALLATION & OPERATION MANUAL

Document Number: CBT10000 Rev B
Do not duplicate without written permission
from ACCO Brands



ACCO Brands reserves the right to make changes to this publication and to the products described in it without notice. All specifications and information concerning products are subject to change without notice. Reference in this publication to information or products protected by copyright or patent does not convey any license under the rights of ACCO Brands or others. ACCO Brands assumes no liability arising from infringements of patents or any other rights of third parties.

This publication is copyrighted © 2024 by ACCO Brands. All rights reserved.

1. Safety

YOUR SAFETY, AS WELL AS THE SAFETY OF OTHERS IS IMPORTANT TO ACCO. IN THIS INSTRUCTION MANUAL AND ON THE PRODUCT ARE IMPORTANT SAFETY MESSAGES. BEFORE YOU INSTALL OR USE THE MACHINE, READ AND FOLLOW ALL THE SAFETY NOTICES CAREFULLY IN THIS CHAPTER.

Observe all the safety information provided.
Observe all safety warnings. Never remove safety warnings or other information from the equipment.

Read all of the instructions and save these instructions for further use.



The safety alert symbol precedes each safety notice in this manual. The symbol indicates a potential personal safety hazard to you or others, as well as cause product damage or property damage.



This safety alert symbol indicates a potential electrical shock. It warns you not to open the laminator and expose yourself to hazardous voltage.

DO NOT OPEN. NO USER SERVICABLE PARTS INSIDE.
REFER SERVICING TO QUALIFIED SERVICE PERSONAL.

THE FOLLOWING WARNINGS ARE FOUND ON THE
FOTON 30 AUTOMATED LAMINATOR.



CAUTION Hot Surface: Laminator rollers can be in excess of 260°F/ 126.7°C. Please use caution and do not touch the rollers.



WARNING: Do not attempt to service or repair the laminator.



WARNING: Do not connect the laminator to an electrical supply or attempt to operate the laminator until you have completely read these instructions. Maintain these instructions in a convenient location for future reference.

General safeguards

- Use this laminator only for its intended purposes as according to the specifications outlined in the operating instructions.
- Keep hands, long hair, loose clothing and articles such as necklaces or ties away from the front of the feed rollers to avoid entanglement and entrapment.
- When opening the top door of the laminator, avoid contact with the internal rollers when laminator is powered on or shortly after the laminator has been turned off. The rollers can reach temperatures in excess of 260° F / 126.7° C.
- Keep hands and fingers away from the path of the sharp film cutter blade located at the film exit.
- Do not place the laminator on an unstable cart, stand or table. An unstable surface may cause the laminator to fall resulting in serious bodily injury. Avoid quick stops, excessive force and uneven floor surfaces when moving the laminator on a cart or stand.
- Do not defeat or remove electrical and mechanical safety equipment such as interlocks, shields and guards.
- Do not insert objects unsuitable for lamination.
- Do not expose laminator to liquids.

Electrical Safeguards

- The equipment should be connected to an easily accessible and grounded (3-pin) receptacle (socket outlet) near the equipment.
- This laminator must be connected to a supply voltage corresponding to the electrical rating as indicated on the serial plate located on the rear of the machine.
- Unplug the laminator before moving it, or when it is not in use for an extended period of time.
- Do not operate the laminator with a damaged power supply cord or plug.
- Do not overload electrical outlets as this can result in fire or shock.
- Do not alter the attachment plug. This plug is configured for the appropriate electrical supply.
- The unit is intended for indoor use only.
- Disconnect the attachment plug from the receptacle to which it is connected and keep the power supply cord in your possession while moving the laminator.
- Do not operate the laminator with a damaged power supply cord or attachment plug, upon occurrence of a malfunction, or after laminator has been damaged. Contact an authorized GBC service representative for assistance.



CAUTION: The receptacle must be located near the equipment and easily accessible. Do not use an extension cord.

GBC Technical Service

To order replacement accessories, service, parts, or an Equipment Maintenance Agreement, please contact GBC Technical Service and Support at:

United States

ACCO Brands GBC Technical Service and Support
4 Corporate Drive Lake Zurich, IL 60047-8997
www.gbc.com
1-800-723-4000

Canada

Ontario and Quebec – 1-800-268-3310
All other Provinces – 1-800-268-3447
Local 905-595-3100
Callcentre@GBCCanada.com

Mexico

(55) 1500 5778
Lada SIN costo: 01 800 759 6825
serviciotecnico@acco.com.mx

2. Warranty

Limited 2 year/5000 Laminates Warranty; USA, Mexico, and Canada

ACCO Brands USA LLC, ACCO Brands, 4 Corporate Drive, Lake Zurich, IL 60047 (in Mexico, ACCO Brands Mexicana, Neptuno 43, Fraccionamiento Nueva Industrial Vallejo México 07700 D.F. México), (in Canada, ACCO Brands Canada Inc., 7381 Bramalea Road, Mississauga ON L5S1C4) (each, respectively, "ACCO Brands") warrants to the original purchaser that this ACCO Brands product is free from defects in workmanship and material under normal use and service for a period of: two (2) years or 5000 laminates whichever comes first for parts.

ACCO Brands' obligation under this warranty is limited to replacement or repair, at ACCO Brands' option, of any warranted part found defective by ACCO Brands without charge for material or labor. Any replacement, at ACCO Brands' option, may be the same product or a substantially similar product that may contain remanufactured or refurbished parts. This warranty shall be void in the following circumstances:

- (i) if the product has been improperly installed or misused,
- (ii) if the product has been damaged by negligence or accident, or
- (iii) if the product has been altered by anyone other than ACCO Brands or ACCO Brands' authorized agents.

Without limiting the generality of the previous paragraph, ACCO Brands' obligation under this limited warranty does not include:

- (iiii) damage caused to the rollers by knives, razors, or other sharp tools; by any foreign objects falling into the working area of the laminator; or by cleaning the laminator with solutions or materials that harm its surfaces;

For warranty execution, please contact ACCO Brands at: 800-723-4000 or www.gbconnect.com in the USA 800-263-1063 or www.gbcanada.com in Canada (55) 1500 5578 or www.accomexico.mx in Mexico

TO THE EXTENT ALLOWED BY APPLICABLE LAW, THIS WARRANTY IS IN LIEU OF ALL OTHER EXPRESSED WARRANTIES. REPRESENTATIONS OR PROMISES INCONSISTENT WITH OR IN ADDITION TO THIS WARRANTY ARE UNAUTHORIZED AND SHALL NOT BE BINDING ON ACCO BRANDS. TO THE EXTENT PERMITTED BY APPLICABLE LAWS, ANY IMPLIED WARRANTIES (IF APPLICABLE) ARE LIMITED IN DURATION TO THE DURATION OF THIS WARRANTY. SOME STATES AND JURISDICTIONS DO NOT ALLOW LIMITATIONS ON HOW LONG AN IMPLIED WARRANTY LASTS, SO THE ABOVE LIMITATION MAY NOT APPLY TO YOU. TO THE EXTENT PERMITTED BY APPLICABLE LAW, IN NO EVENT SHALL ACCO BRANDS BE LIABLE FOR ANY SPECIAL, INCIDENTAL, PUNITIVE, EXEMPLARY, CONSEQUENTIAL OR SIMILAR DAMAGES, WHETHER OR NOT FORESEEABLE. SOME STATES AND JURISDICTIONS DO NOT ALLOW THE EXCLUSION OR LIMITATION OF SPECIAL, INCIDENTAL, PUNITIVE, EXEMPLARY, CONSEQUENTIAL, OR SIMILAR DAMAGES, SO THE ABOVE EXCLUSION OR LIMITATION MAY NOT APPLY TO YOU.

FOR CONSUMERS WHO HAVE THE BENEFIT OF CONSUMER PROTECTION LAWS OR REGULATIONS IN THEIR JURISDICTION OF PURCHASE OR, IF DIFFERENT, IN THEIR JURISDICTION OF RESIDENCE, THE BENEFITS CONFERRED BY THIS WARRANTY ARE IN ADDITION TO ALL RIGHTS AND REMEDIES CONVEYED BY SUCH CONSUMER PROTECTION LAWS AND REGULATIONS.

To the extent permitted by law, this warranty is not transferable and will automatically terminate if the original product purchaser sells or otherwise disposes of the product.

This warranty gives you specific legal rights. Other rights, which vary from jurisdiction to jurisdiction, may exist. In addition some jurisdictions do not allow (i) the exclusion of certain warranties, (ii) limitations on how long an implied warranty lasts and/or (iii) the exclusion or limitation of certain types of costs and/or damages, so the above limitations may not apply.

3. Specifications

| | |
|-----------------------------------|--|
| Model | FOTON 30 Automated Laminator |
| Operating Speed | 3mil (75mic) 29.1"/min (700mm) 4mil (100mic) 25.6"/min (670mm) 5mil (125mic) 23.6"/min (650mm) |
| Operation Modes | Auto Feed / Auto Cut Manual Feed / Auto Cut Manual Feed / Manual Cut |
| Warm-up Time | 3.5 min. 75mic/3mil 3.5 min. 100mic/4mil 4 min. 125mic/5mil |
| | 30 Sheets 75gsm paper |
| Maximum Film Width | 12.01" (306mm) – Rest of World 11.5" (292mm) – North America |
| Maximum Document Thickness | 250gsm Manually Fed |
| Document Lengths Supported | Minimum 6" (152mm) Maximum 17" (432mm) |
| Document Widths Supported | Minimum 5" (127 mm) Maximum 11.69" (297mm) |
| Auto Feeder Media Weight | High Reliability: 64 – 120 gsm Variable Reliability: 121 – 220 gsm |
| Manual Feed Media Weight | 64 – 250 gsm |
| Dimensions: | Machine: Shipping: |
| • Width | 22.7" (57.7 cm) 27" (68.6 cm) |
| • Height | 9.6" (24.5 cm) 15" (38.1 cm) |
| • Depth | 18.8" (47.8 cm) 22.7" (57.8 cm) |
| • Weight | 21lbs (9.5kgs) 32.8lbs (14.9kg) |
| Auto Shut Off | 15 minutes of inactivity |
| Duty Cycle | 80 documents per week |
| Electrical Requirements | • 120V, 60Hz • NEMA 5–15P |
| Fuse | Yes (internal & non-replaceable) |
| Operating Environment | 41–95 (F) / 5–35 (C) Maximum Altitude of 2,000m |



Figure 1. Foton 30 Dimensions

FCC Class B Notice

This device complies with Part 15 of the FCC Rules.

Operation is subject to the following two conditions:

- This device may not cause harmful interference.
- This device must accept any interference received, including interference that may cause undesired operation.

NOTE: This equipment has been tested and found to comply with the limits for a Class B digital device, pursuant to Part 15 of the FCC Rules. These limits are designed to provide reasonable protection against harmful interference in a residential installation. This equipment generates, uses, and can radiate radio frequency energy and, if not installed and used in accordance with the instructions, may cause harmful interference to radio communications. However, there is no guarantee that interference will not occur in a particular installation. If this equipment does cause harmful interference to radio or television reception, which can be determined by turning the equipment off and on, the user is encouraged to try to correct the interference by one or more of the following measures:

- Reorient or relocate the receiving antenna.
- Increase the separation between the equipment and receiver.
- Connect the equipment into an outlet on a circuit different from that to which the receiver is connected.
- Consult the dealer or an experienced radio/TV technician for help.

Canada Class B Notice - Avis

Canada, Class B

This Class B digital apparatus complies with Canadian ICES-003.

Modifications

Any modifications made to this device that are not approved by ACCO Brands may void the authority granted to the user by the FCC and/or by Industry Canada to operate this equipment.

4. Installation

Service



WARNING: Do not attempt to service or repair the laminator. Failure to observe this warning could result in severe personal injury or death.

Disconnect the plug from the receptacle and contact Customer Service when one or more of the following has occurred.

- The power supply cord or attachment plug is damaged.
- Liquid has been spilled into the laminator.
- The laminator is malfunctioning after being mishandled.
- The laminator does not operate as described in these instructions.

Installation

- Shipping damage should be brought to the immediate attention of the delivering carrier.
- Place the laminator on a stable flat surface capable of supporting 50 lbs.
- The surface should be at least 30" high to assure comfortable positioning during operation. All four rubber feet should be on the supporting surface.
- Connect power cord to an appropriate power source. Avoid connecting other equipment to the same branch circuit to which the laminator is connected as this may cause nuisance tripping of the circuit breaker or blown fuses.
- The laminator should be positioned to allow exiting film to drop freely to a flat surface. Accumulation of laminated documents as they exit the laminator may cause a jam.
- Avoid placing laminator near sources of heat or cold. Avoid locating the laminator in the direct path of forced, heated or cooled air.

Caring for Foton 30

The only maintenance required by the operator is to periodically clean the rollers. Keeping the rollers clean ensures that your finished items will not be damaged by dirt and adhesive buildup.



CAUTION: the following procedure is performed while the laminator is hot. Use extreme caution.



WARNING: Do not apply cleaning fluids or solvents to the rollers.



WARNING: Do not attempt to laminate adhesives marked 'Flammable'.



WARNING: Do not expose laminator to liquids.

1. Power the machine on, wait for it to completely warm up.
2. Open the laminator door using the silver latch.
3. Clean the top rollers with a clean, damp lint-free cloth. If there are any adhesive build-ups, you may use isopropyl alcohol instead of water.
4. Lift leading film edge up to the handle of the cartridge.
5. Clean the bottom rollers with a clean, damp lint-free cloth. If there are any adhesive build-ups, you may use isopropyl alcohol instead of water.
6. Place the leading film edge into proper position and close the door.
7. Press and hold the RUN/STOP button for 5–7 seconds to manually advance the rollers.
8. Open the laminator door using the silver latch.
9. Repeat steps 4–6.

Note: Do not use metal scouring pads to clean the heat rollers!



WARNING: Do not laminate glitter and/or metallic items. Damage to the rollers may result.

The side covers and feed table can be cleaned with a lint-free cloth and a mild detergent.

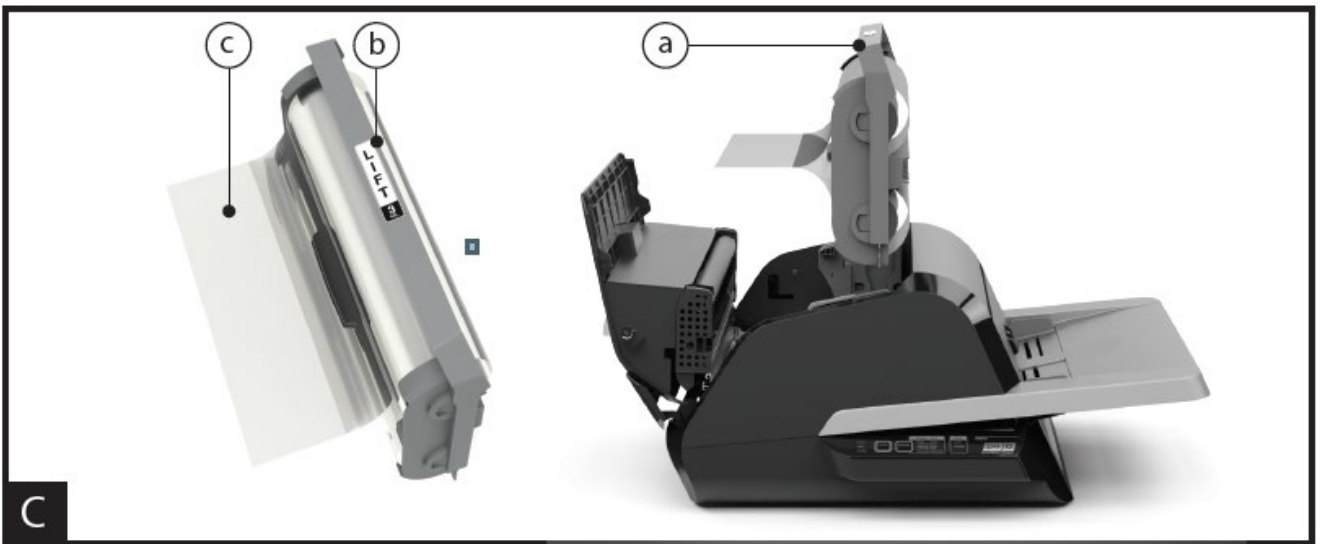
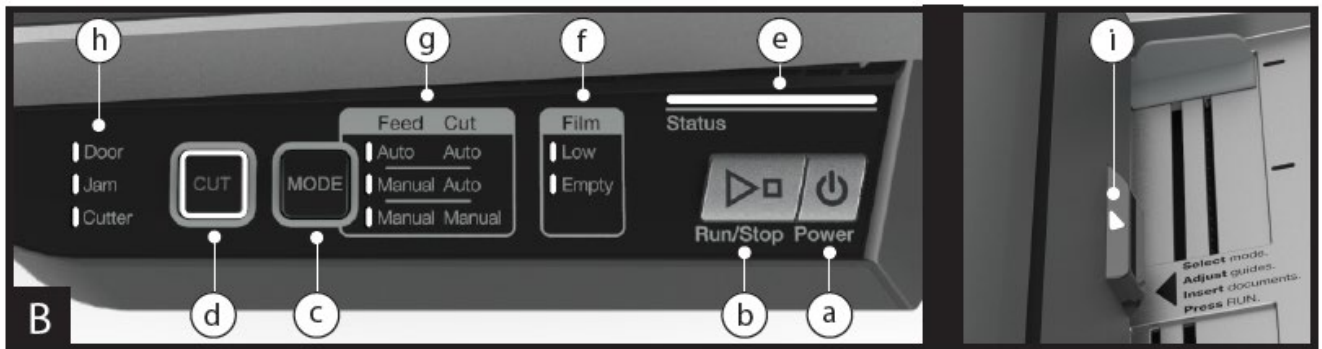
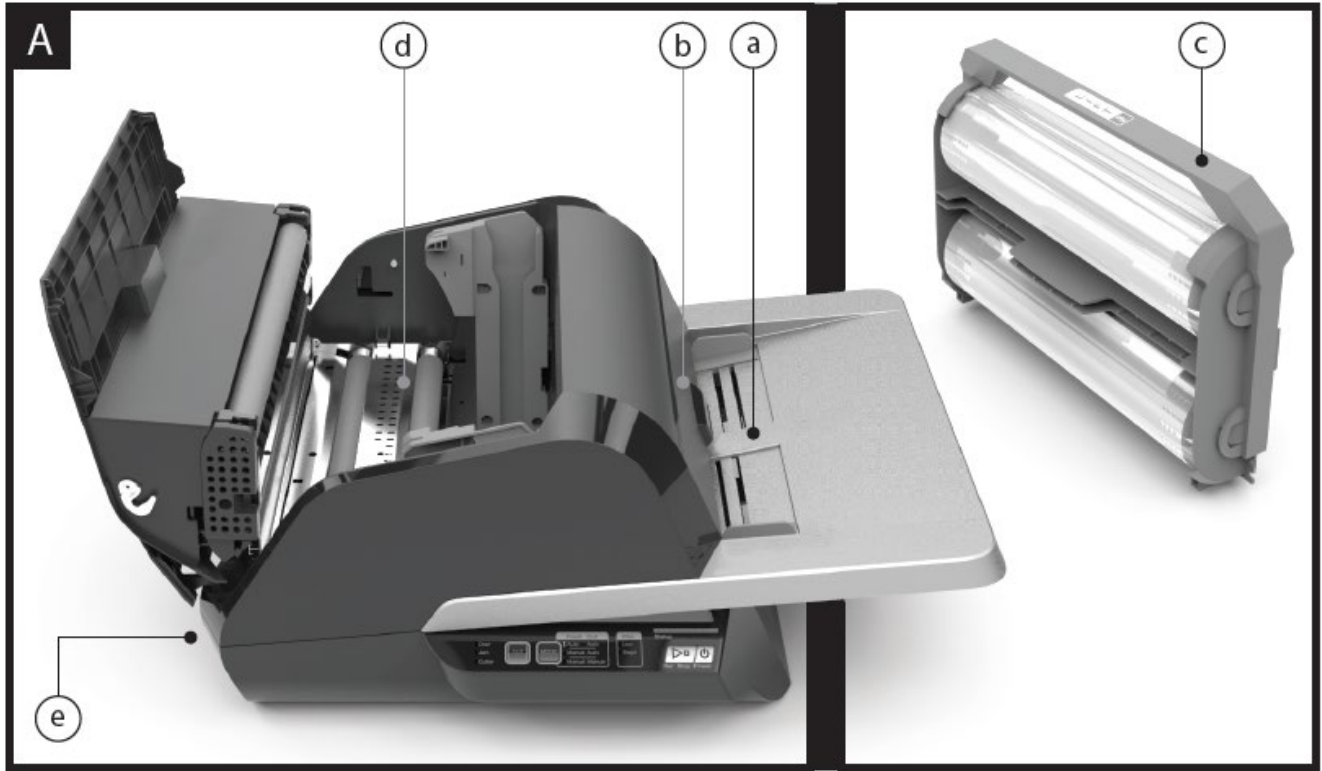

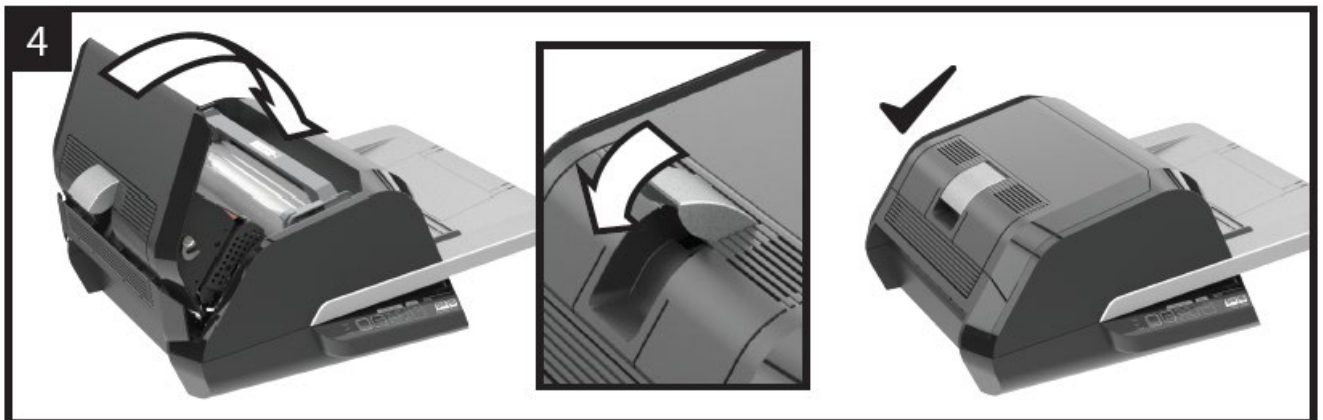
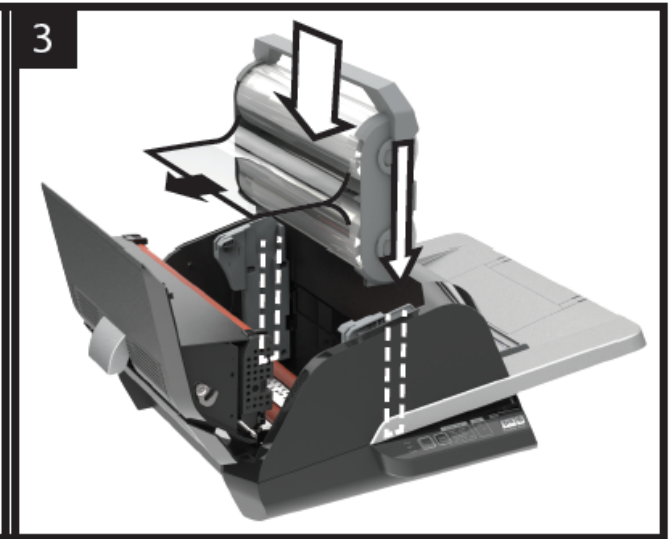
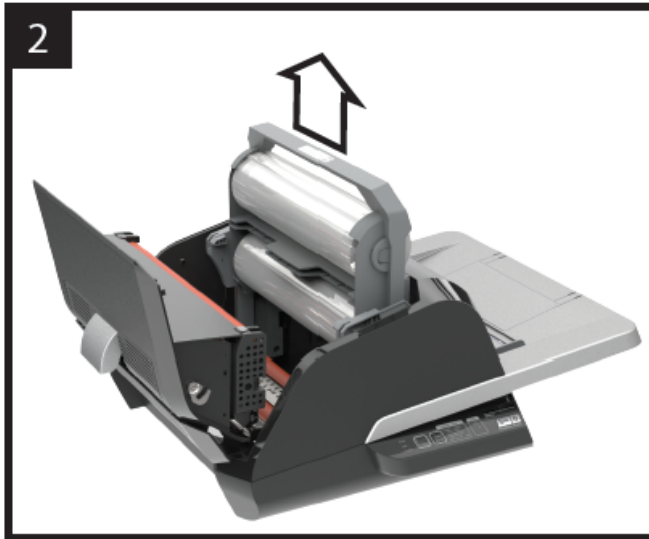
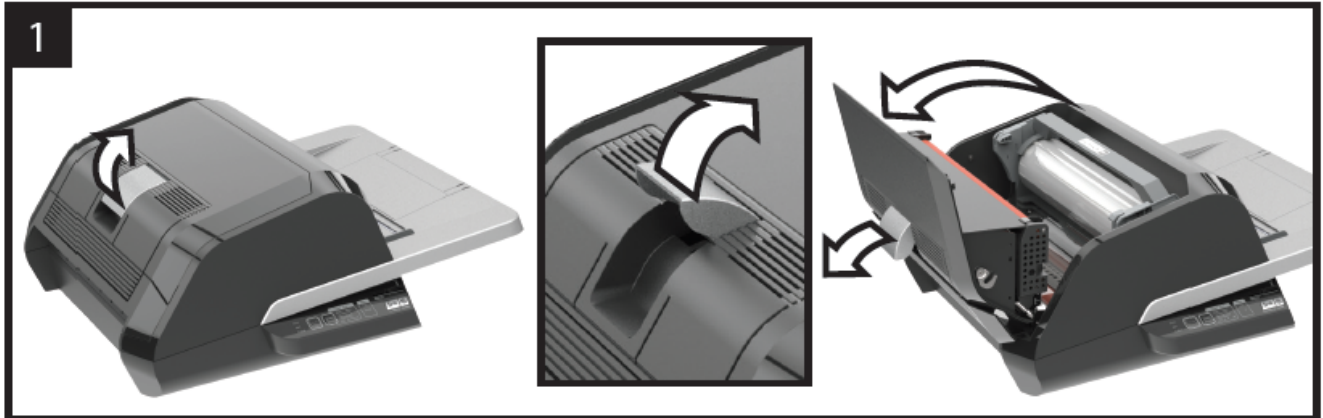

5. Feature Guide

A. GETTING TO KNOW YOUR LAMINATOR:

(Shown in image A above)

- a. **FEED TRAY & SIDE GUIDES:**
 - i. Place document(s) to be laminated and use the slide guides to minimize skew. Flip out extension for larger documents.
- b. **FEEDER/FEEDER DOOR:**
 - i. Feeds document into laminator. A red light on the door will indicate that a misfeed has occurred. Open the door to clear any misfeeds.
- c. **LAMINATOR DOOR:**
 - i. Door that gives access to the inner parts of the laminator: rollers, film cartridge, etc.
 - ii. **To Open:** pull on the silver latch and lift up.
 - iii. **To Close:** gently lower using the silver latch, and push latch closed. **DO NOT push down on the laminator door to close.**
- d. **FILM CARTRIDGE:**
 - i. Refill the reloadable film cartridge when empty or
 - ii. Replace the cartridge when a different thickness is required. *See CARTRIDGE FILM LOADING for details.*
- e. **LAMINATORS ROLLERS:**
 - i. Rollers heat up to activate the adhesive on the film and apply the pressure to ensure the film sticks to the document.
- f. **AUTO TRIMMER:**
 - i. When in **Auto Cut** modes, the trimmer finds the leading and trailing edge of the document and cuts the film. In **Manual Cut** mode, it will cut the film when the **CUT** button is pressed.

B. CONTROL PANEL: (Shown in image B above)

BUTTONS

- a. **POWER** – turns the machine on/off. After 15 minutes of no use, the machine will automatically turn off.

- b. **RUN/STOP** – used to start and stop the laminator.
 - i. **Dual Function – Manual Advance:** Continuously hold the button to manually advance the laminator rollers. This can be used to clear jams and debris for cleaning.
- c. **MODE** – allows users to toggle through three modes of operation.
 - i. **Auto Feed / Auto Cut** – best for standard paper sizes printed on 20–32lb bond paper.
 - ii. **Manual Feed / Auto Cut** – best for standard paper sizes on heavy paper stocks that won't **Auto Feed**.
 - iii. **Manual Feed / Manual Cut** – best for odd shaped and non-rectangular documents.
- d. **CUT** – pressing this button will cycle the trimmer to cut the film one time. This button is primarily used in **Manual Cut** mode.

INDICATORS

- e. **STATUS** – communicates the status of the machine:
 - i. Solid Green = ready to use
 - ii. Green Blinking Sequence = running
 - iii. Solid Amber = warming up
 - iv. Amber Blinking Sequence = warming up and RUN command accepted. Will begin laminating once ready.
 - v. Solid Red = error status
- f. **FILM** – LED light will indicate when film is low (approx. 30% remaining) or is empty.
 - i. Low = Amber LED light
 - ii. Empty = Red LED light
- g. **MODE** – green LED light identifies what mode of operation the machine is in.

- h. **ERROR MESSAGE** – communicates error messages that need to be resolved.
 - i. **DOOR:** one or both doors are open
 - ii. **JAM:** the machine may encounter two types of jams:
 - 1. **Laminator jam:** push and hold the RUN button to manually advance the rollers to clear itself.
 - 2. **Feeder jam:** open the feeder door and remove the paper.
 - iii. **CUTTER:** trimmer cannot complete full cut cycle
 - i. **MANUAL FEED INDICATOR** – Located on the *Feeder Door*, Illuminates GREEN when the laminator is ready for a document to be manually fed.
- C. FILM CARTRIDGE:** (*Shown in image C above*)
- a. **RELOADABLE CARTRIDGE** – inserts into the laminator.
 - b. **CARTRIDGE REFILL** – replaced when film is empty.
 - c. **CARTRIDGE LABEL** – indicates film thickness. Located on top of handle.
 - d. **FILM LEADER** – the first 3–4” (75–100mm) of sealed laminating film provided on the film cartridge. The film leader must be placed facing the exit of the machine.

6. Operation

OPERATION MODES:

AUTO FEED / AUTO CUT

Note: Best for standard paper sizes printed on 20–32lb bond (75–120 gsm) paper.

1. Press the POWER button to turn the machine ON. The machine will automatically start in Auto Feed / Auto Cut mode.
2. Place your document(s) in the FEED TRAY.
3. Slide the Side Guides to fit your document(s) to minimize skew during lamination.
4. Press the RUN button:

Note: If RUN is pressed before the machine has completely warmed up, the status bar will be AMBER blinking in a sequence. The laminator has accepted the command and will start automatically when machine reaches proper temperature.
5. Document(s) will be automatically laminated and automatically trimmed as they exit the machine.

Note: If you hit stop while the document is still feeding through the laminator, the machine will finish laminating the document before stopping.

MANUAL FEED / AUTO CUT

Note: Best for standard rectangular paper sizes on heavy paper stocks that won't *Auto Feed*.

1. Press the POWER button to turn the machine ON.
2. Select the *Manual Feed / Auto Cut* mode by pressing the Mode button.
3. Wait for the machine to reach proper temperature: solid green STATUS light.
4. Place only the first document in the FEED TRAY. The document must be placed in the center of the Feed Tray and far enough into the feeder to grab your document.
5. Press the RUN button. The document will begin to feed into the laminator.
6. After your first document begins laminating, wait for the MANUAL FEED indicator to illuminate green. Once illuminated, the machine can be manually fed the next document. Repeat this process one sheet at a time until the job is complete.
7. Documents will be manually laminated and automatically trimmed as they exit the machine.
8. After the final document has been cut and exits the machine will automatically stop.

MANUAL FEED / MANUAL CUT

Note: This mode is best used for odd-shaped or non-rectangular documents that won't *Auto Feed*.

1. Press the POWER button to turn the machine ON.
2. Select the *Manual Feed / Manual Cut* mode by pressing the Mode button.
3. Wait for the machine to reach proper temperature: solid green STATUS light.
4. Place only the first document in the FEED TRAY. The document must be placed in the center of the *Feed Tray* and far enough into the feeder to grab your document.
5. Press the RUN button. The document will begin to feed into the laminator.
6. After your first document begins laminating, wait for the MANUAL FEED indicator to illuminate green. Once illuminated, the machine can be manually fed the next document. Repeat this process one sheet at a time until the job is complete.
7. Press the CUT button to cycle the trimmer anytime you want to cut the film.

Note: It is recommended to press the CUT button after you see the entire document exit the machine to avoid cutting the document.
8. After the final document has exited the machine, press the STOP button to stop the lamination process.
9. Once lamination has stopped, press CUT to cut the remaining film that has exited the machine.

CARTRIDGE FILM LOADING

(Reference Images 1–4 to demonstrate process)



CAUTION: the following procedure might be performed while the laminator is hot. Use extreme caution.

Note: The film cartridges have an End of Roll sticker which the laminator will automatically detect. Once detected, the laminator will stop feeding any remaining documents in the feed tray. The sticker may appear on the last document but can be removed from the laminate.

1. **Open Laminator Door:** Open the laminator door by fully raising the silver latch on the top of the machine and pull up until door fully opens.
2. **Remove Cartridge:** Lift upward on the cartridge handle to remove the installed cartridge.
CAUTION: Full cartridges tend to be heavy.
3. **Remove Empty Refill:** Open the left and right latching arms by pressing down on the white tab and pivoting the arms 180 degrees.
4. **Insert New Refill:** Insert a Refill pack into the cartridge, close the latching arms and press until they lock.
CAUTION: Only install a Refill into a cartridge with similar color latching arms.
5. **Insert Cartridge:** Insert the replacement cartridge by aligning the edges of the cartridge over the grey channel guide in laminator and lowering.
Note: Film leader should be inserted away from the feeder, facing towards the exit of the machine.
6. **Close Laminator Door:** Close the laminator door by gently lowering the door and fully close the silver hatch on top. **DO NOT push down on the laminator door to close; use the latch.**
7. **Ensure Cartridge is Fully Inserted:** Film Empty indicator will be illuminated when no cartridge is installed or if the cartridge is not fully seated on the bottom.
8. **Automatically Thread:** When the laminator reaches proper temperature, the machine will finish threading film and feed approximately 9" (22.9 cm) of film to eliminate potential wrinkles in the film.

| TROUBLESHOOTING | | |
|--|--|--|
| SYMPTOM | POSSIBLE CAUSE | CORRECTIVE ACTION |
| Pressing the Power button does not turn machine ON | The power cord may not be inserted all the way into outlet | Fully insert plug into outlet Make sure the outlet has power |
| Status Indicator Red: | Door Error Indicator Red: Paper Jam Error Indicator Red: Film Empty Indicator Red: Cutter Error Indicator Red | <p>Remove any paper from the feeder tray. Open and Close both the laminator door and the feeder door. Ensure they are fully closed.</p> <p>Open the feeder door and remove any paper from the feeder tray. Close the feeder door.</p> <p>If the above does not clear the error, press and hold the RUN button for 10 seconds to manually feed film. Film should begin to exit the machine and Jam should clear.</p> <p>If Jam error remains, open laminator door and look to see if film leader is caught on an obstacle or the rollers. DO NOT CUT the film. Lift-up the film leader and replace it in proper position. Shut Laminator door and hold the run button for 10 Seconds.</p> <p>Cartridge End of Roll label has been detected. Replace the film cartridge with new cartridge and shut the laminator door.</p> <p>The cutter could not initiate a cut or did not finish a cut.</p> <p>Press the manual cut button one time to try and activate the cutter. Not resolved, try the following:</p> <p>Observe the film at the exit of the laminator to see if the film is not cut or partially cut.</p> <p>Film is not cut: Press and hold the RUN button for about 10–20 seconds to manually advance the film. If there is laminated media in the exit of the laminator, hold the RUN button until the media has fully exited the laminator. Now press the manual cut button to see if the cutter is activated.</p> <p>Film is Partially Cut: Open the laminator door and look to see if you can see the trimmer blade. It will be near the back of the laminator partway through the film. Using scissors cut the film hanging out the exit of the laminator. Then using caution not to put your fingers near the trimmer knife, carefully remove the cartridge. Close the laminator door and try to manually cycle the cutter. If the cutter works Re-insert your cartridge. Might need to trim off the leading edge of film where the cutter jammed. If you need to trim the film leave 4 inches (100mm) of sealed film as the cartridge leader. Reinsert the cartridge. The machine once warmed-up will automatically thread the film and activate the trimmer.</p> <p>If the cutter does not work after the above steps contact your service provider.</p> |

| | | |
|---|--|---|
| Film wrinkles on output | Film is misaligned | <p>Press and hold the RUN button to manually advance the film. After 5–20 inches (125–500mm) of film has been advanced the wrinkle should work themselves out. If wrinkle clear press the manual cut button and you are ready to begin.</p> <p>If wrinkles still present, open the laminator door. Grasp the film exiting the laminator and hold it taut while closing the laminator door. Repeat above step and wrinkles should disappear.</p> |
| Film edges are not evenly aligned | Top and bottom rolls of film are not matched properly. | <p>Press and hold the RUN button to manually advance the film. After 5 inches (125 mm). Grasp the film exiting the laminator and hold it taut while closing the laminator door.</p> |
| Documents are skewed in the film when exiting | Documents fed in skewed | <p>Before loading paper, try tapping the leading edge of the paper on a flat surface and then repeat with the bottom or top edge to get your paper properly squared.</p> <p>Insert your media in the auto feeder and slide the edge guide up to edge of your media.</p> |
| Experiencing frequent double feeds | Paper has heavy static | <p>Try fanning the media or placing in a paper jogger prior to feeding it. If issues persist use the Manual Feed / Auto Cut mode.</p> |
| Experiencing frequent misfeeds | Rollers are slipping on media and do not feed sheets | <p>Try fanning the media or placing in a paper jogger prior to feeding it. If issues persist use the Manual Feed / Auto Cut mode.</p> <p>If misfeeds continue use the Manual Feed / Auto Cut operation mode and manual feed the media one sheet at a time.</p> |

GBC[®] FOTON[®] 30

Laminadora sin bolsa

MANUAL DE INSTALACIÓN Y OPERACIÓN

Número de documento: CBT10000 Rev B

No duplicar sin el permiso escrito de ACCO Brands.



ACCO Brands se reserva el derecho de realizar cambios en esta publicación y en los productos descritos en ella sin previo aviso. Todas las especificaciones e información sobre los productos están sujetas a cambios sin previo aviso. La referencia en esta publicación a información o productos protegidos por derechos de autor o patentes no supone ninguna licencia bajo los derechos de ACCO Brands u otros. Acco Brands no asume ninguna responsabilidad derivada de la infracción de patentes o de cualquier otro derecho de terceros.

Esta publicación está protegida por derechos de autor © 2024 por ACCO Brands. Todos los derechos reservados.

1. Seguridad

PARA ACCO SU SEGURIDAD Y LA SEGURIDAD DE LOS DEMÁS ES MUY IMPORTANTE. EN ESTE MANUAL DE INSTRUCCIONES Y EN EL PRODUCTO, HAY MENSAJES DE SEGURIDAD IMPORTANTES. ANTES DE INSTALAR O UTILIZAR LA MÁQUINA, LEA Y SIGA ATENTAMENTE TODAS LAS INDICACIONES DE SEGURIDAD DE ESTE CAPÍTULO.

Respete toda la información de seguridad que se brinda. Respete todas las advertencias de seguridad. Nunca quite las advertencias de seguridad ni otro tipo de información del equipo.

Lea todas las instrucciones y guárdelas para uso posterior.



El símbolo de alerta de seguridad precede a cada nota de seguridad de este manual. El símbolo indica un riesgo potencial para su seguridad personal o la de los demás, así como para el producto o la propiedad.



Este símbolo de alerta de seguridad indica una posible descarga eléctrica. Le advierte que no abra la laminadora a fin de no exponerse a una tensión peligrosa.

LAS SIGUIENTES ADVERTENCIAS SE ENCUENTRAN EN LA LAMINADORA SKYWARP.

NO ABRIR NO HAY PARTES INTERNAS QUE PUEDA REPARAR EL USUARIO. DERIVE EL SERVICIO A PERSONAL CALIFICADO.



PRECAUCIÓN superficie caliente: Los rodillos de la laminadora pueden tener más de 260 °F/126.7 °C de temperatura. Tenga cuidado y no los toque.



ADVERTENCIA: No intente reparar ni realizar mantenimiento a la laminadora.



ADVERTENCIA: No conecte la laminadora a una fuente de alimentación eléctrica ni intente utilizarla hasta que haya leído completamente estas instrucciones. Mantenga estas instrucciones en un lugar práctico para futuras consultas.

Garantías generales

- Utilice esta laminadora solo para los fines previstos de acuerdo con las especificaciones indicadas en el manual de instrucciones.
- Mantenga las manos, el cabello largo, la ropa holgada y artículos como collares o corbatas lejos de la parte delantera de los rodillos de alimentación para evitar enredos y atrapamientos.
- Cuando abra la puerta superior de la laminadora, evite el contacto con los rodillos internos cuando esta esté encendida o poco después de que se haya apagado. Los rodillos pueden alcanzar temperaturas superiores a los 260 °F/126.7 °C.
- Mantenga las manos y los dedos alejados del trayecto de la hoja de corte afilada situada en la salida del carrete
- No coloque la laminadora sobre un carro, soporte o mesa inestables. Una superficie inestable puede causar que la laminadora se caiga, lo cual puede provocar lesiones graves. Evite paradas rápidas, fuerza excesiva y superficies de piso irregulares cuando mueva la laminadora sobre un carro o soporte.
- No anule ni retire los equipos de seguridad eléctricos y mecánicos, como enclavamientos, escudos y protecciones.
- No inserte objetos que no sean aptos para la laminación.
- No esponga la laminadora a líquidos.

Protecciones eléctricas

- El equipo debe estar conectado a un receptáculo (tomacorriente) de fácil acceso y con conexión a tierra (de 3 clavijas) cerca del equipo.

- Esta laminadora debe estar conectada a la tensión de alimentación correspondiente a la potencia eléctrica indicada en la placa de serie situada en la parte posterior de la máquina.
- Desenchufe la laminadora antes de moverla o cuando no esté en uso por un período prolongado.
- No opere la laminadora con un cable de alimentación o enchufe dañado.
- No sobrecargue los tomacorrientes, ya que esto puede provocar incendios o descargas eléctricas.
- No modifique el enchufe de conexión. Este enchufe está configurado para la alimentación eléctrica correspondiente.
- La unidad está diseñada para uso exclusivo en interiores.
- Desconecte el enchufe del tomacorriente al que está conectado y sostenga el cable de alimentación mientras mueve la laminadora.
- No opere la laminadora con un cable de alimentación o enchufe de conexión dañados ante el mal funcionamiento ni después de que la laminadora se haya dañado. Póngase en contacto con un representante de servicio autorizado de GBC para obtener ayuda.



PRECAUCIÓN: El receptáculo debe estar situado cerca del equipo y debe ser de fácil acceso. No utilice un cable prolongador.



ADVERTENCIA: No conecte la laminadora a una fuente de alimentación eléctrica ni intente utilizarla hasta que haya leído completamente estas instrucciones. Mantenga estas instrucciones en un lugar práctico para futuras consultas.



ADVERTENCIA: este dispositivo no está diseñado para su uso en el campo de visión directo en los lugares de trabajo de visualización. Para evitar reflexiones incómodas en los lugares de trabajo de pantallas visuales, este dispositivo no debe colocarse en el campo de visión directa

Servicio técnico de GBC

Para solicitar accesorios de repuesto, servicio de mantenimiento, piezas o un contrato de mantenimiento de equipos, póngase en contacto con el servicio de asistencia técnica y soporte técnico de GBC en:

Estados Unidos

ACCO Brands GBC Technical Service and Support
4 Corporate Drive Lake Zurich, IL 60047-8997
www.gbconnect.com
1-800-723-4000

Canadá

Ontario y Quebec: 1-800-268-3310
Todas las demás provincias: 1-800-268-3447
Local: 905-595-3100
Callcentre@GBCCanada.com

México

(55) 1500 5778
Lada SIN costo: 01 800 759 6825
serviciotecnico@acco.com.mx

2. Garantía

Garantía limitada de 2 años/5000 laminados; EE. UU., México y Canadá.

ACCO Brands USA LLC, ACCO Brands, 4 Corporate Drive, Lake Zurich, IL 60047 (en México, ACCO Brands Mexicana, Neptuno 43, Fraccionamiento Nueva Industrial Vallejo México 07700 D.F. México), (en Canadá, ACCO Brands Canada Inc., 7381 Bramalea Road, Mississauga ON L5S1C4) (cada uno, respectivamente, "ACCO Brands") garantiza al comprador original que este producto de ACCO Brands no presenta defectos de mano de obra ni materiales, en condiciones de uso habitual y mantenimiento, por un período de: dos (2) años/5000 laminados para piezas.

La obligación de ACCO Brands en virtud de esta garantía se limita a la sustitución o reparación, a elección de ACCO Brands, de cualquier pieza en garantía que ACCO Brands encuentre defectuosa, sin cargo por materiales ni mano de obra. El reemplazo, a elección de ACCO Brands, puede ser el mismo producto o un producto sustancialmente similar que pueda contener piezas refabricadas o reacondicionadas. Esta garantía quedará anulada en las siguientes circunstancias:

- (i) Si el producto se ha instalado o utilizado incorrectamente.
- (ii) Si el producto ha sido dañado por negligencia o accidente.
- (iii) Si el producto ha sido alterado por cualquier otra persona que no sea ACCO Brands ni los agentes autorizados de ACCO Brands

Sin limitar la generalidad del párrafo anterior, la obligación de ACCO Brands bajo esta garantía limitada no incluye:

- (iv) daños causados a los rodillos por cuchillos, navajas de afeitar u otras herramientas filosas; por cualquier objeto extraño que caiga en el área de trabajo de la laminadora; o por la limpieza de la laminadora con soluciones o materiales que dañen sus superficies.

Para la ejecución de la garantía, póngase en contacto con ACCO Brands a: 800-723-4000 o www.gbconnect.com en los Estados Unidos; 800-263-1063 o www.gbcanada.com en Canadá; (55) 1500 5578 o www.accomexico.mx en México.

EN LA MEDIDA EN QUE LO PERMITA LA LEY APLICABLE, ESTA GARANTÍA SUSTITUYE A TODAS LAS DEMÁS GARANTÍAS EXPRESAS. LAS REPRESENTACIONES O PROMESAS INCONSISTENTES CON ESTA GARANTÍA O APARTE DE ESTA NO ESTÁN AUTORIZADAS Y NO SERÁN VINCULANTES PARA ACCO BRANDS. EN LA MEDIDA EN QUE LO PERMITAN LAS LEYES APLICABLES, CUALQUIER GARANTÍA IMPLÍCITA (SI CORRESPONDIERA) ESTÁ LIMITADA EN DURACIÓN A LA DE ESTA GARANTÍA. ALGUNOS ESTADOS Y JURISDICCIONES NO PERMITEN LIMITACIONES EN CUANTO A LA DURACIÓN DE UNA GARANTÍA IMPLÍCITA, POR LO QUE ES POSIBLE QUE LA LIMITACIÓN ANTERIOR NO SE APLIQUE EN SU CASO. EN LA MEDIDA EN QUE LO PERMITA LA LEY APLICABLE, EN NINGÚN CASO ACCO BRANDS SERÁ RESPONSABLE DE NINGÚN DAÑO ESPECIAL, INCIDENTAL, PUNITIVO, EJEMPLAR, CONSECUENTE O SIMILAR, SEA O NO PREVISIBLE. ALGUNOS ESTADOS Y JURISDICCIONES NO PERMITEN LA EXCLUSIÓN O LIMITACIÓN DE DAÑOS ESPECIALES, INCIDENTALES, PUNITIVOS, EJEMPLARES, CONSECUENTES O SIMILARES, POR LO QUE ES POSIBLE QUE LA EXCLUSIÓN O LIMITACIÓN ANTERIOR NO SE APLIQUE EN SU CASO.

EN EL CASO DE LOS CONSUMIDORES QUE SE VEN BENEFICIADOS POR LAS LEYES O REGLAMENTOS DE PROTECCIÓN AL CONSUMIDOR EN SU JURISDICCIÓN DE COMPRA O, SI SON DIFERENTES, EN SU JURISDICCIÓN DE RESIDENCIA, LOS BENEFICIOS CONFERIDOS POR ESTA GARANTÍA SE SUMAN A TODOS LOS DERECHOS Y RECURSOS QUE SE DERIVAN DE DICHAS LEYES Y REGLAMENTOS DE PROTECCIÓN AL CONSUMIDOR.

En la medida en que lo permita la ley, esta garantía no es transferible y terminará automáticamente si el comprador original del producto vende o se deshace del producto.

Esta garantía le otorga derechos legales específicos. Pueden existir otros derechos que varían de una jurisdicción a otra. Además, algunas jurisdicciones no permiten (i) la exclusión de ciertas garantías, (ii) limitaciones sobre la duración de una garantía implícita o (iii) la exclusión o limitación de ciertos tipos de costos o daños, por lo que las limitaciones anteriores pueden no ser aplicables.

3. Especificaciones

| | |
|---|---|
| Modelo | FOTON 30 Laminadora sin bolsa |
| Velocidad de funcionamiento | 3 mil (75 mic) 29.1 pulg./min. (700 mm) 4 mil (100 mic) 25.6 pulg./min. (670 mm) 5 mil (125 mic) 23.6 pulg./min. (650 mm) |
| Modos de operación | Alimentación automática/Corte automático Alimentación manual/Corte automático Alimentación manual/Corte manual |
| Tiempo de calentamiento | 3 min. 75 mic/3 mil 3.5 min. 100 mic/4 mil 4 min. 125 mic/5 mil |
| | 30 hojas Papel de 75 g/m ² |
| Ancho máximo del carrete | 12.01 pulg. (306 mm) - Resto del mundo 11.5 pulg. (292 mm) - América del Norte |
| Grosor máximo del documento | 250 g/m ² alimentado manualmente |
| Longitudes de documento admitidas | Mínimo 6 pulg. (152 mm) Máximo 17 pulg. (432 mm) |
| Anchos de documento admitidos | Mínimo 5 pulg. (127 mm) Máximo 11.69 pulg. (297 mm) |
| Peso del material del alimentador automático | Alta fiabilidad: 64 – 120 g/m ² Fiabilidad variable: 121 – 220 g/m ² |
| Peso del material de alimentación manual | 64 – 250 g/m ² |
| Dimensiones: | Máquina: Envío: |
| • Ancho | 22.7 pulg. (57.7 cm) 27 pulg. (68.6 cm) |
| • Altura | 9.6 pulg. (24.5 cm) 15 pulg. (38.1 cm) |
| • Profundidad | 18.8 pulg. (47.8 cm) 22.7 pulg. (57.8 cm) |
| • Peso | 21 libras (9.5 kg) 32.8 libras (14.9kg) |
| Apagado automático | 15 minutos de inactividad |
| Ciclo de trabajo | 80 documentos por semana |
| Requisitos eléctricos | • 120 V, 60 Hz • NEMA 5-15P |
| Fusible | Sí (interno y no reemplazable) |
| Entorno operativo | 41 - 95 (°F)/5 - 35 (°C) Altitud máxima de 2000 m |



Figura 1. Dimensiones de Foton 30

Aviso de la FCC Clase B

Este dispositivo cumple con la Parte 15 de las normas de la FCC. El funcionamiento está sujeto a las dos condiciones siguientes:

- Este dispositivo no puede causar interferencias perjudiciales.
- Este dispositivo debe aceptar cualquier interferencia recibida, incluidas las interferencias que puedan causar un funcionamiento no deseado.

NOTA: Este equipo ha sido probado y se ha determinado que cumple con los límites para un dispositivo digital de Clase B, de acuerdo con la Parte 15 de las normas de la FCC. Estos límites están diseñados para proporcionar una protección razonable contra interferencias perjudiciales en una instalación residencial. Este equipo genera, utiliza y puede irradiar energía de radiofrecuencia y, si no se instala y utiliza de acuerdo con las instrucciones, puede causar interferencias perjudiciales en las comunicaciones de radio. Sin embargo, no hay garantía de que no se produzcan interferencias en una instalación en particular. Si este equipo causa interferencias perjudiciales en la recepción de radio o televisión, lo cual puede determinarse apagando y encendiendo el equipo, se recomienda al usuario que intente corregir la interferencia mediante una o más de las siguientes medidas:

- Reoriente o reubique la antena receptora.
- Aumente la separación entre el equipo y el receptor.
- Conecte el equipo a un tomacorriente de un circuito diferente al que está conectado el receptor.
- Consulte al distribuidor o a un técnico de radio/TV experimentado para obtener ayuda.

Aviso de Clase B en Canadá

Canadá, Clase B

Este aparato digital de Clase B cumple con la norma canadiense ICES-003.

Modificaciones

Cualquier modificación hecha a este dispositivo que no esté aprobada por ACCO Brands puede anular la autoridad otorgada al usuario por la FCC o por Industry Canada para operar este equipo.

4. Instalación

Servicio

 **ADVERTENCIA:** No intente reparar ni realizar mantenimiento a la laminadora. No respetar esta advertencia puede causar lesiones personales graves o la muerte.

Desconecte el enchufe del receptáculo y póngase en contacto con el servicio de atención al cliente si se producen una o más de las siguientes situaciones.

- El cable de alimentación o el enchufe de conexión están dañados.
- Se ha derramado líquido en la laminadora.
- La laminadora no funciona correctamente después de haber sido manipulada incorrectamente.
- El laminador no funciona como se describe en estas instrucciones.

Instalación

- Los daños durante el transporte deben informados de inmediato a la empresa transportista que realiza la entrega.
- Coloque la laminadora sobre una superficie plana y estable capaz de soportar 50 lbs.
- La superficie debe tener al menos 30 pulg. de altura para asegurar un posicionamiento cómodo durante la operación. Los cuatro pies de goma deben estar en la superficie de apoyo.
- Conecte el cable de alimentación a una fuente de alimentación adecuada. Evite conectar otros equipos al mismo circuito al que está conectado la laminadora, ya que esto puede hacer saltar el disyuntor o quemar los fusibles.
- El laminador debe colocarse de manera que la película que sale pueda caer libremente sobre una superficie plana. La acumulación de documentos laminados al salir de la laminadora puede causar un atasco.
- Evite colocar la laminadora cerca de fuentes de calor o frío. Evite colocar la laminadora en el camino directo del aire forzado, calentado o enfriado.

Cuidados de la Foton 30

El único mantenimiento requerido por el operador es la limpieza periódica de los rodillos. Mantener los rodillos limpios asegura que sus productos terminados no se dañen por la suciedad ni las acumulaciones de adhesivo.

 **PRECAUCIÓN:** el siguiente procedimiento se realiza mientras la laminadora está caliente. Tenga mucho cuidado.

 **ADVERTENCIA:** No aplique líquidos de limpieza ni disolventes a los rodillos.

 **ADVERTENCIA:** No intente laminar los adhesivos marcados como “Inflamables”.

 **ADVERTENCIA:** No esponga la laminadora a líquidos.

1. Encienda la máquina, espere a que se caliente completamente.
2. Abra la puerta de la laminadora con el pestillo plateado.
3. Limpie los cilindros superiores con un paño limpio, húmedo y sin pelusas. Si hay alguna acumulación de adhesivo, puede usar alcohol isopropílico en lugar de agua.
4. Levante el borde de la película hasta el mango del cartucho.
5. Limpie los rodillos inferiores con un paño limpio y húmedo sin pelusas. Si hay alguna acumulación de adhesivo, puede usar alcohol isopropílico en lugar de agua.
6. Coloque el borde delantero de la película en la posición correcta y cierre la puerta.
7. Mantenga pulsado el botón RUN/STOP durante 5-7 segundos para hacer avanzar manualmente los rodillos.
8. Abra la puerta de la laminadora con el pestillo plateado.
9. Repita los pasos 4 a 6.

Nota: ¡No utilice esponjas metálicas para limpiar los rodillos térmicos!

 **ADVERTENCIA:** No lamine objetos con brillos ni metálicos. Se pueden producir daños en los rodillos.

Las cubiertas laterales y la mesa de alimentación se pueden limpiar con un paño sin pelusas y un detergente suave.

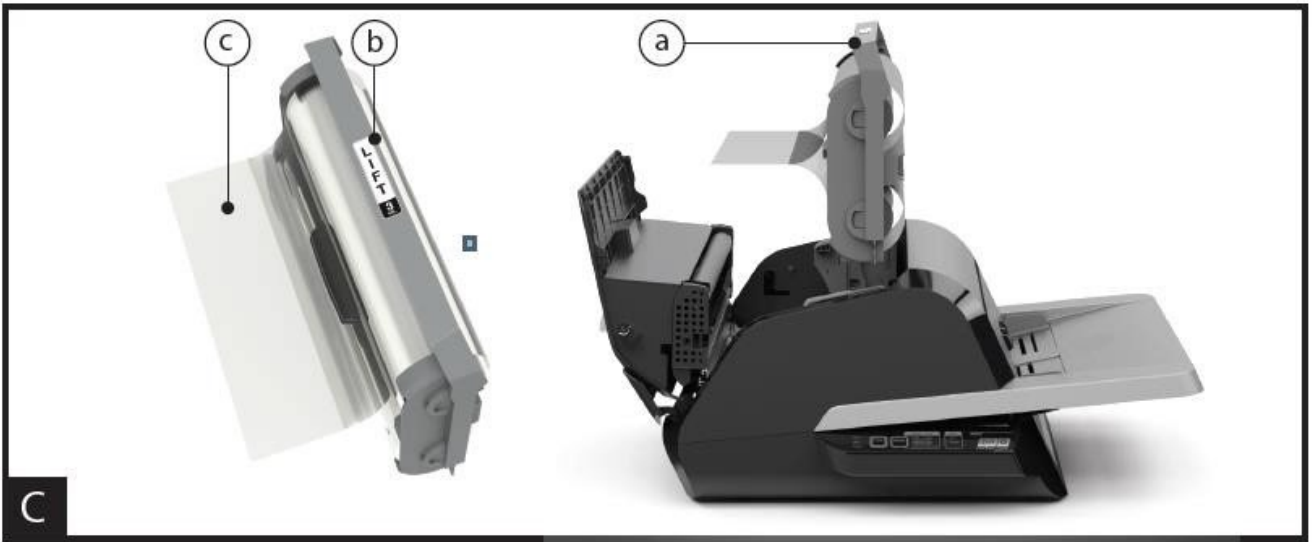
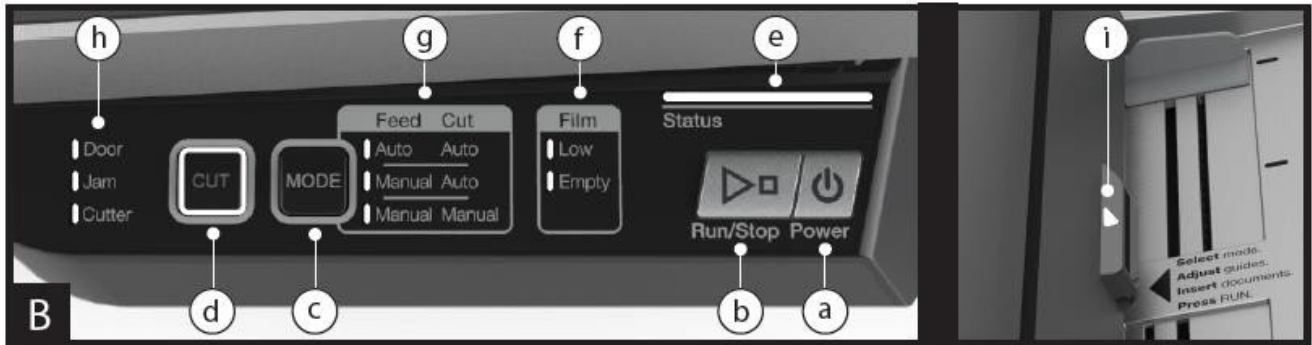
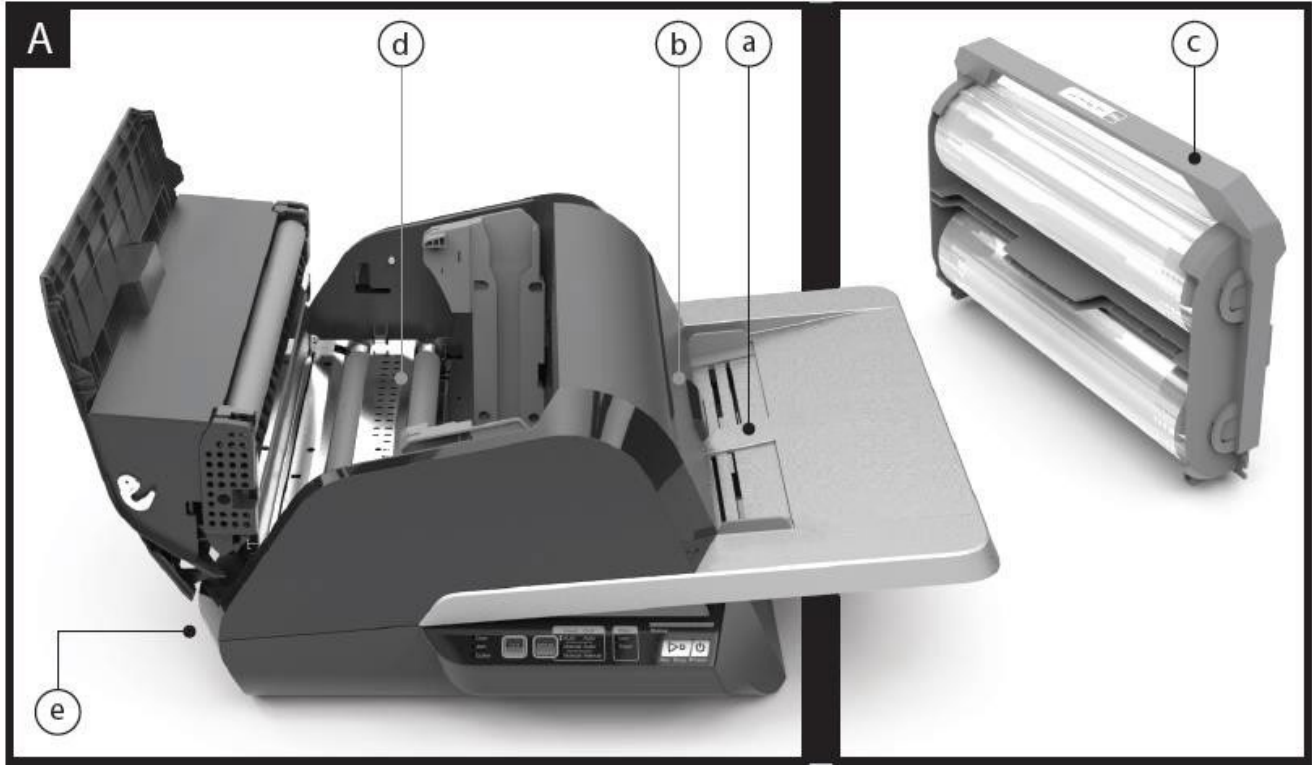

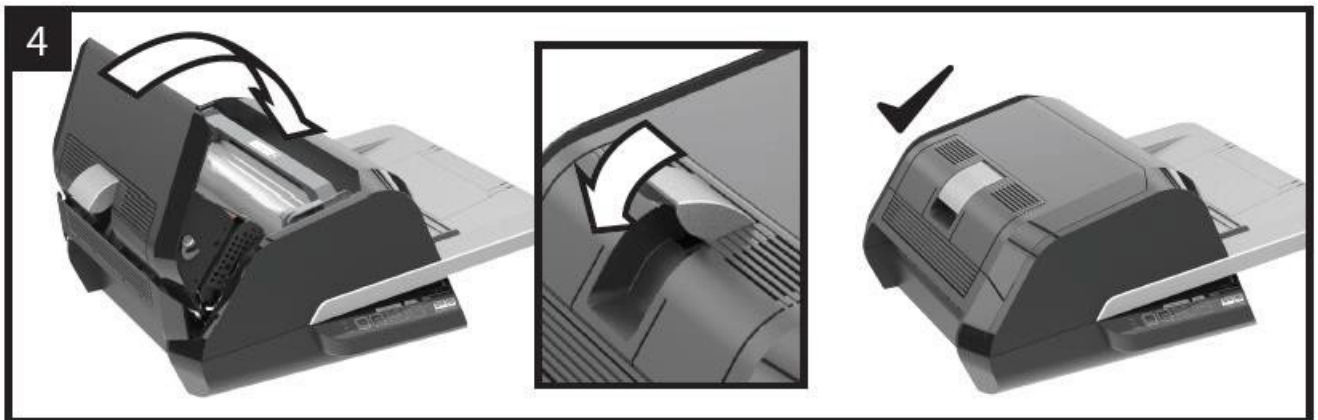
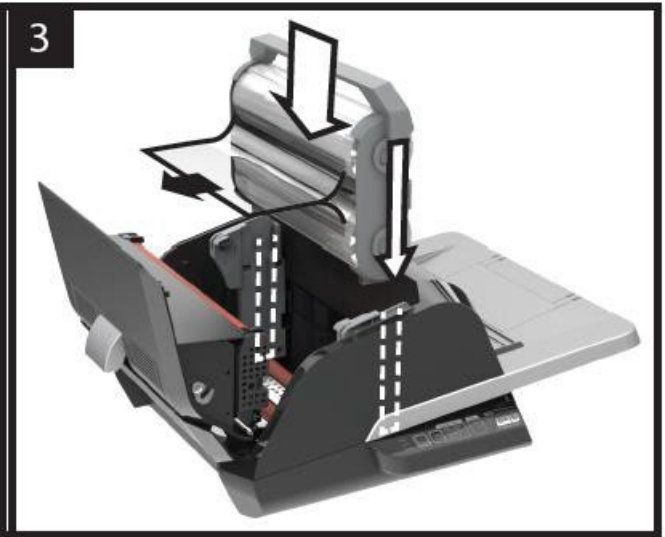
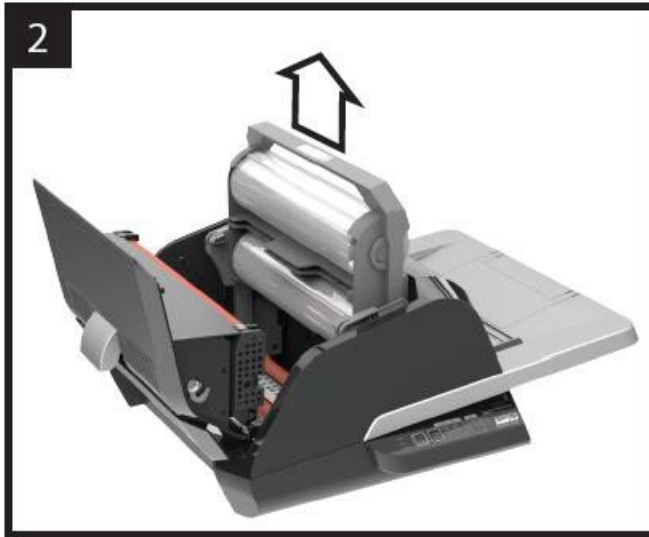
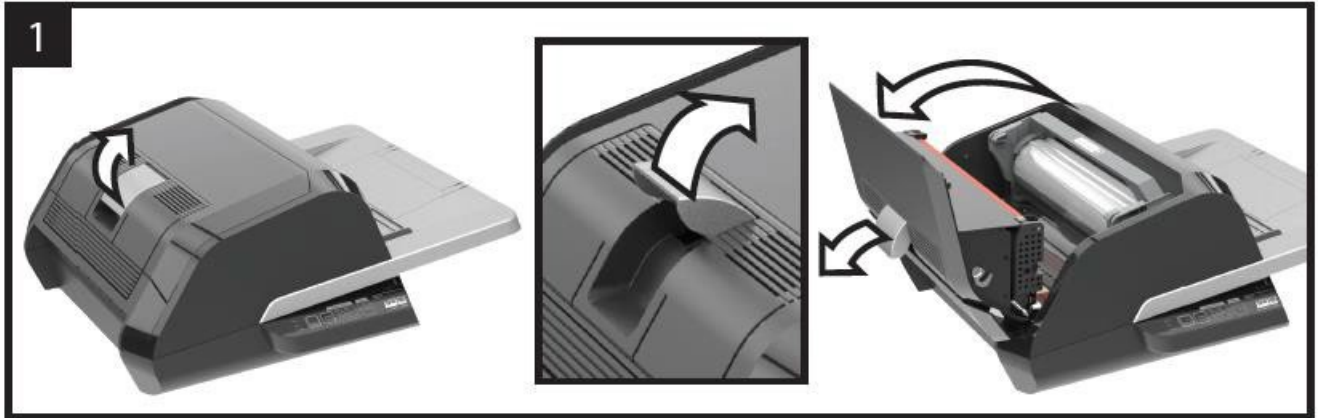

5. Guía de funciones

A. CONOZCA SU LAMINADORA:

(Se muestra en la imagen A de arriba)

- a. **BANDEJA DE ALIMENTACIÓN Y GUÍAS LATERALES:**
 - i. Coloque el documento o los documentos que se laminarán y utilice las guías de deslizamiento para minimizar la inclinación. Use la extensión para documentos más grandes.
- b. **PUERTA DE ENTRADA/SALIDA:**
 - i. Introduzca el documento en la laminadora. Una luz roja en la puerta indicará que se ha producido un fallo de alimentación. Abra la puerta para solucionar cualquier problema de alimentación.
- c. **PUERTA LAMINADA:**
 - i. Puerta que da acceso a las partes internas de la laminadora: rodillos, cartucho, etc.
 - ii. **Para abrir:** tire del pestillo plateado y levántelo.
 - iii. **Para cerrar:** baje suavemente usando el pestillo plateado y empuje el pestillo para cerrarlo. **NO empuje hacia abajo la puerta de la laminadora para cerrarla.**
- d. **CARTUCHO DE PELÍCULA:**
 - i. Recargar el cartucho de la película recargable cuando esté vacío o
 - ii. Reemplazar el cartucho cuando se necesite un grosor diferente. Vea RECARGA DE PELICULA DE CARTUCHO para los detalles.
- e. **RODILLOS LAMINADORES:**
 - i. Los rodillos se calientan para activar el adhesivo en la película y aplicar la presión necesaria para que la película se adhiera al documento.
- f. **CORTADORA AUTOMÁTICA:**
 - i. En los modos de **corte automático**, la cortadora encuentra el borde anterior y posterior del documento, y corta la película. En el modo de **corte manual**, cortará la película cuando se pulse el botón **CUT** (Cortar).

- B. **PANEL DE CONTROL:** (Se muestra en la imagen B de arriba)

BOTONES

- a. **POWER (ENCENDER):** enciende/apaga la máquina. Después de 15 minutos de inactividad, la máquina se apagará automáticamente.
- b. **RUN/STOP (EJECUTAR/DETENER):** se utiliza para ejecutar y detener la laminadora.
 - i. **Función dual: Avance manual:** Mantenga presionado continuamente el botón para hacer avanzar manualmente los rodillos laminadores. Esto se puede utilizar para eliminar atascos y resto de suciedad antes de hacer la limpieza.
- c. **MODE (MODO):** permite a los usuarios alternar entre tres modos de operación.
 - i. **Auto Feed/Auto Cut (Alimentación automática/Corte automático):** ideal para tamaños de papel estándar impresos en papel de carta de 20-32 libras.
 - ii. **Manual Feed/Auto Cut (Alimentación manual/Corte automático):** ideal para tamaños de papel estándar en papeles pesados que no se alimentan automáticamente.
 - iii. **Manual Feed/Manual Cut (Alimentación manual/Corte manual):** ideal para documentos de formas irregulares y no rectangulares.
- d. **CUT (CORTAR):** al presionar este botón, se establece un ciclo del cortador para cortar la película una sola vez. Este botón se utiliza principalmente en el modo de **corte manual**.

INDICADORES

- e. **ESTADO:** comunica el estado de la máquina:
 - i. Verde fijo: listo para usar
 - ii. Secuencia de parpadeo en verde: en marcha
 - iii. Ámbar fijo: calentamiento
 - iv. Secuencia de parpadeo en ámbar: se aceptan los comandos de calentamiento y RUN (EJECUTAR). Comenzará a laminar una vez que esté listo.
 - v. Rojo fijo: estado de error

- f. **FILM (PELÍCULA):** La luz LED indicará cuando la película está por agotarse (aproximadamente el 30 % restante) o está vacía.
 - i. Bajo: luz LED ámbar
 - ii. Vacío: luz LED roja
 - g. **MODE (MODO):** la luz LED verde identifica en qué modo de operación se encuentra la máquina.
 - h. **MENSAJE DE ERROR:** comunica los mensajes de error que deben ser resueltos.
 - i. **PUERTA:** una o ambas puertas están abiertas
 - ii. **ATASCO:** la máquina puede encontrarse con dos tipos de atascos:
 - 1. **Atasco de la laminadora:** pulse y mantenga pulsado el botón RUN (EJECUTAR) para que los rodillos avancen manualmente y se despejen por sí solos.
 - 2. **Atasco del alimentador:** abra la puerta del alimentador y retire el papel.
 - iii. **CORTADORA:** no puede completar el ciclo de corte completo
 - i. **INDICADOR DE ALIMENTACIÓN MANUAL:** Ubicado en la *puerta de alimentación*, se ilumina de color VERDE cuando la laminadora está lista para que un documento se alimente manualmente.
- C. CARTUCHO DE PELÍCULA:** (*Se muestra en la imagen C de arriba*)
- a. **CARTUCHO RECARGABLE** – Insertar en la enmicadora.
 - b. **RECARGA DE CARTUCHO** – Reemplazar cuando la película esté vacía.
 - c. **ETIQUETA DEL CARTUCHO:** indica el espesor de la película. Ubicado en la parte superior del mango.
 - d. **GUÍA DE LA PELÍCULA:** Las primeras 3-4 pulg. (75-100 mm) de película laminada sellada que se encuentra en el cartucho de la película. Esta guía debe colocarse en dirección de la salida de la máquina.

6. Operación

MODOS DE OPERACIÓN:

AUTO FEED/AUTO CUT (ALIMENTACIÓN AUTOMÁTICA/CORTE AUTOMÁTICO)

Nota: Ideal para tamaños de papel estándar impresos en papel de carta de 20-32 libras (75-120 g/m²).

1. Pulse el botón POWER para encender la máquina. La máquina se iniciará automáticamente en el modo Alimentación automática/Corte automático
2. Coloque su(s) documento(s) en la BANDEJA DE ALIMENTACIÓN.
3. Deslice las guías laterales para que se ajusten a su(s) documento(s) y así minimizar la inclinación durante la laminación.
4. Pulse el botón RUN (EJECUTAR):
Nota: Si se pulsa RUN (EJECUTAR) antes de que la máquina se haya calentado completamente, la barra de estado mostrará una luz ÁMBAR que parpadea en una secuencia. El laminador ha aceptado el comando y se iniciará automáticamente cuando la máquina alcance la temperatura adecuada.
5. Los documentos se laminarán automáticamente y se recortarán automáticamente al salir de la máquina.
Nota: Si pulsa Stop (Detener) mientras el documento sigue pasando por la laminadora, la máquina terminará de laminar el documento antes de detenerse.

MANUAL FEED/AUTO CUT (ALIMENTACIÓN MANUAL/CORTE AUTOMÁTICO)

Nota: Ideal para tamaños de papel rectangular estándar en papeles pesados que no se alimentan automáticamente.

1. Pulse el botón POWER para encender la máquina.
2. Seleccione el modo Manual Feed/Auto Cut (Alimentación manual/Corte automático) pulsando el botón Mode (Modo).
3. Espere a que la máquina alcance la temperatura adecuada: luz de ESTADO verde fija.
4. Coloque solo el primer documento en la BANDEJA DE ALIMENTACIÓN. El documento debe colocarse en el centro de la bandeja de alimentación y lo suficientemente dentro del alimentador como para que pueda tomar el documento.
5. Pulse el botón RUN (EJECUTAR). El documento comenzará a alimentarse en la laminadora.

6. Después de que su primer documento comience a laminarse, espere a que el indicador de alimentación manual se ilumine en verde. Una vez iluminada, la máquina puede ser alimentada manualmente con el siguiente documento. Repita este proceso hoja por hoja hasta que el trabajo esté completo.
7. Los documentos se laminarán manualmente y se recortarán automáticamente al salir de la máquina.
8. Una vez que el documento final ha sido cortado y sale, la máquina se detendrá automáticamente.

MANUAL FEED/MANUAL CUT (ALIMENTACIÓN MANUAL/CORTE MANUAL)

Nota: Este modo se utiliza mejor para documentos de forma extraña o no rectangular que no se alimentan automáticamente.

1. Pulse el botón POWER para encender la máquina.
2. Seleccione el modo Manual Feed Manual Cut (Alimentación manual/Corte manual) pulsando el botón Mode (Modo).
3. Espere a que la máquina alcance la temperatura adecuada: luz de ESTADO verde fija.
4. Coloque solo el primer documento en la BANDEJA DE ALIMENTACIÓN. El documento debe colocarse en el centro de la bandeja de alimentación y lo suficientemente dentro del alimentador como para que pueda tomar el documento.
5. Pulse el botón RUN (EJECUTAR). El documento comenzará a alimentarse en la laminadora.
6. Después de que su primer documento comience a laminarse, espere a que el indicador de alimentación manual se ilumine en verde. Una vez iluminada, la máquina puede ser alimentada manualmente con el siguiente documento. Repita este proceso hoja por hoja hasta que el trabajo esté completo.
7. Pulse el botón CUT (CORTAR) para hacer girar la cortadora en cualquier momento que desee cortar la película.
Nota: Se recomienda presionar el botón CUT (CORTAR) después de ver el documento completo, para evitar cortar el documento.

- Una vez que el documento final haya salido de la máquina, pulse el botón STOP (DETENER) para detener el proceso de laminación.
- Una vez que la laminación se haya detenido, pulse CUT (CORTAR) para cortar el resto de la película que ha salido de la máquina.

CARGA DE LA PELÍCULA DE CARTUCHO

(Imágenes de referencia 1 a 4 para demostrar el proceso)

PRECAUCIÓN: el siguiente procedimiento puede realizarse mientras la laminadora está caliente. Tenga mucho cuidado.

Nota: Los cartuchos de película tienen una etiqueta de fin de rollo que la laminadora detectará automáticamente. Una vez detectado, la laminadora dejará de alimentar los documentos restantes en la bandeja de alimentación. La pegatina puede aparecer en el último documento, pero se puede quitar del laminado.

- Abra la puerta de la laminadora:** Abra la puerta de la laminadora levantando completamente el pestillo plateado en la parte superior de la máquina y tire hacia arriba hasta que la puerta se abra completamente.
- Retire el cartucho:** Levante el mango del cartucho para extraer el cartucho instalado.
Precaución: los cartuchos llenos tienden a ser pesados
- Remover Recarga Vacío:** Abrir los brazos de agarre de derecha e izquierda presionando hacia abajo en la pestaña blanca y girar los brazos 180 grados
- Insertar Recarga Nueva:** Insertar un Paquete de recarga en el cartucho, cerrar los brazos de agarre y presionar hasta que se bloqueen.
PRECAUCIÓN: Solo instalar la Recarga en el cartucho que tenga brazos de agarre con color similar.
- Inserte el cartucho:** Inserte el cartucho de reemplazo alineando los bordes del cartucho sobre la guía de canal gris en la laminadora y bajando.
Nota: La guía de la película se debe insertar lejos del alimentador, en dirección a la salida de la máquina.
- Cierre la puerta de la laminadora:** Cierre la puerta de la laminadora bajando suavemente la puerta y cierre completamente la trampilla plateada en la parte superior. **NO empuje hacia abajo la puerta de la laminadora para cerrarla; utilice el pestillo.**
- Asegúrese de que el cartucho esté completamente insertado:** El indicador de película vacía se iluminará cuando no haya ningún cartucho instalado o cuando el cartucho no esté completamente asentado en la parte inferior.
- Enhebrar automáticamente:** Cuando la laminadora alcanza la temperatura adecuada, la máquina terminará de enhebrar la película y alimentará aproximadamente 9 pulg. (22.9 cm) de película para eliminar posibles arrugas en la película.

RESOLUCIÓN DE PROBLEMAS

| SÍNTOMA | CAUSA POSIBLE | MEDIDA CORRECTIVA |
|---|--|--|
| Presionar el botón de encendido no enciende la máquina. | El cable de alimentación no debe estar completamente insertado en el tomacorriente. | <p>Inserte completamente el enchufe en el tomacorriente.</p> <p>Asegúrese de que el tomacorriente esté encendido.</p> |
| Indicador de estado Rojo: | <p>Indicador de error de puerta Rojo:</p> <p>Indicador de error de atasco de papel Rojo:</p> <p>Indicador de película vacía Rojo:</p> <p>Indicador de error del cortador Rojo:</p> | <p>Retire el papel de la bandeja de alimentación. Abra y cierre tanto la puerta de la laminadora como la puerta del alimentador. Asegúrese de que estén completamente cerrados.</p> <p>Abra la puerta del depósito y retire el papel de la bandeja de alimentación. Cierre la puerta del alimentador.</p> <p>Si lo anterior no elimina el error, presione y mantenga presionado el botón RUN (EJECUTAR) durante 10 segundos para alimentar manualmente la película. La película debe comenzar a salir de la máquina y el atasco debe desaparecer.</p> <p>Si el error de atasco persiste, abra la puerta de la laminadora y observe si la guía de la película queda atrapada en un obstáculo o en los rodillos. NO CORTE la película. Levante la guía de la película y vuelva a colocarla en la posición correcta. Cierre la puerta de la laminadora y mantenga presionado el botón de ejecutar durante 10 segundos.</p> <p>Se ha detectado la etiqueta de fin de rollo del cartucho. Reemplace el cartucho de película por uno nuevo y cierre la puerta de la laminadora.</p> <p>El cortador no pudo iniciar un corte, o no terminó un corte.</p> <p>Presione el botón de corte manual una vez para intentar activar la cortadora. No resuelto, intente lo siguiente:</p> <p>Observe la película a la salida de la laminadora para ver si la película no está cortada o está parcialmente cortada.</p> <p>La película no se corta: Pulse y mantenga pulsado el botón RUN (EJECUTAR) durante unos 10 a 20 segundos para avanzar manualmente la película. Si hay material laminado en la salida de la laminadora, mantenga presionado el botón RUN (EJECUTAR) hasta que el material haya salido completamente de la laminadora. Ahora pulse el botón de corte manual para ver si la cortadora está activada.</p> <p>La película se corta parcialmente: Abra la puerta de la laminadora y fíjese si puede ver la hoja de la recortadora. Estará cerca de la parte posterior de la laminadora a través de la película. Con unas tijeras corte la lámina colgando hacia fuera de la salida de la laminadora. Luego, con cuidado de no poner los dedos cerca de la cuchilla, retire el cartucho con cuidado. Cierre la puerta de la laminadora y trate de hacer un ciclo manual de la cortadora. Si la cortadora funciona, vuelva a insertar el cartucho. Es posible que tenga que recortar el borde delantero de la película donde se atascó el cortador. Si necesita recortar la película, deje 4 pulgadas (100 mm) de película sellada como guía del cartucho.</p> |

| | | |
|---|---|---|
| Indicador de estado Rojo continuo: | Indicador de error del cortador Rojo continuo: | <p>Vuelva a insertar el cartucho. La máquina, una vez calentada, enhebrará automáticamente la película y activará el cortador.</p> <p>Si la cortadora no funciona después de los pasos anteriores, póngase en contacto con su proveedor de servicio.</p> |
| Arrugas en la película en la salida | Película desalineada | <p>Pulse y mantenga pulsado el botón RUN (EJECUTAR) para avanzar manualmente la película. Después de haber avanzado de 5 a 20 pulgadas (125 a 500 mm) de película la arruga debe resolverse por sí misma. Si la arruga se elimina, presione el botón de corte manual y estará listo para comenzar.</p> <p>Si todavía hay arrugas, abra la puerta de la laminadora. Sujete la película que sale de la laminadora y manténgala tensa mientras cierra la puerta de la laminadora. Repita el paso anterior y las arrugas desaparecerán.</p> |
| Los bordes de la película no están alineados uniformemente. | Los rollos de película superior e inferior no están bien ajustados. | <p>Pulse y mantenga pulsado el botón RUN (EJECUTAR) para avanzar manualmente la película. Después de 5 pulgadas (125 mm). Sujete la película que sale de la laminadora y manténgala tensa mientras cierra la puerta de la laminadora.</p> |
| Los documentos están torcidos en la película al salir. | Documentos introducidos de forma irregular | <p>Antes de cargar papel, intente golpeando el borde delantero del papel en una superficie plana y luego repita con el borde inferior o superior para que el papel quede en escuadra.</p> <p>Inserte el material en el alimentador automático y deslice la guía de bordes hasta el borde del material.</p> |
| Instancias frecuentes de doble alimentación | El papel tiene estática pesada. | <p>Intente ventilar el material o colocarlo en un vibrador de papel antes de alimentarlo. Si los problemas persisten, utilice el modo Manual Feed/Auto Cut (Alimentación manual/Corte automático).</p> |
| Instancias frecuentes de errores de alimentación | Los rodillos se deslizan sobre el material y no alimentan las hojas | |

FOTON[®] 30 de GBC[®]

SYSTÈME DE PLASTIFICATION AUTOMATISÉ

MANUEL D'INSTALLATION ET D'OPÉRATION

Numéro du document : CBT10000 Rev B
Ne pas dupliquer sans l'autorisation écrite
d'ACCO Brands



ACCO Brands se réserve le droit d'apporter des modifications à cette publication et aux produits qui y sont décrits sans préavis. Toutes les spécifications et informations concernant les produits sont modifiables sans préavis. La référence dans cette publication à des informations ou à des produits protégés par droit d'auteur ou brevet ne confère aucune licence en vertu des droits d'ACCO Brands ou d'autres n'assument aucune responsabilité découlant de violations de brevets ou de tout autre droit de tiers.

Cette publication est protégée par le droit d'auteur © 2024 par ACCO Brands. Tous droits réservés.

1. Sécurité

VOTRE SÉCURITÉ, AINSI QUE CELLE DES AUTRES, EST IMPORTANTE POUR ACCO BRANDS. DANS CE MANUEL D'UTILISATION ET SUR LE PRODUIT SE TROUVENT DES MESSAGES DE SÉCURITÉ IMPORTANTS. AVANT D'INSTALLER OU D'UTILISER LA MACHINE, LISEZ ET RESPECTEZ ATTENTIVEMENT TOUS LES AVIS DE SÉCURITÉ SE TROUVANT DANS CE CHAPITRE.

Respectez toutes les consignes de sécurité fournies. Respectez tous les avertissements de sécurité. Ne retirez jamais les avertissements de sécurité ni les autres informations figurant sur l'équipement.

Lisez toutes les directives et conservez-les pour référence ultérieure.

 **Le symbole d'avertissement précède chaque avis de sécurité dans ce manuel. Ce symbole indique un danger personnel potentiel de sécurité susceptible de vous blesser ou de blesser d'autres personnes, et d'entraîner des dommages matériels ou d'endommager le produit.**

 **Ce symbole d'avertissement indique un risque de décharge électrique. Il vous avertit de ne pas ouvrir le massicot, afin d'éviter de vous exposer à une tension dangereuse.**

NE PAS OUVRIR. LES PIÈCES À L'INTÉRIEUR NE PEUVENT PAS ÊTRE RÉPARÉES PAR L'UTILISATEUR. TOUTE RÉPARATION DOIT ÊTRE EFFECTUÉE PAR UN PERSONNEL DE SERVICE QUALIFIÉ.

LES AVERTISSEMENTS SUIVANTS SE TROUVENT SUR LE SYSTÈME DE PLASTIFICATION FOTON30 AUTOMATISÉ.



ATTENTION Surface chaude : Les rouleaux du système de plastification peuvent dépasser une température de 260°F/126,7°C. Faire preuve de prudence et éviter de toucher aux rouleaux.



AVERTISSEMENT : Ne tentez pas d'entretenir ni de réparer le système de plastification.



AVERTISSEMENT : Ne branchez pas le système de plastification à une prise de courant et ne tentez pas d'utiliser l'appareil avant d'avoir complètement lu toutes ces directives. Gardez ces directives dans un endroit pratique pour référence ultérieure.

Mesures de protection générale

- N'utilisez ce système de plastification que dans le cadre prévu, en respectant les spécifications indiquées dans les consignes d'utilisation.
- Tenez vos mains, vos cheveux longs, vos vêtements amples, votre pendentif, votre cravate ou tout autre objet similaire à l'écart de l'avant des rouleaux, afin d'éviter de vous retrouver happé et coincé par la machine.
- Lorsque vous ouvrez la porte sur le dessus de l'appareil, évitez tout contact avec les rouleaux en cours de fonctionnement, ou juste après l'arrêt de l'appareil. Les rouleaux peuvent atteindre des températures dépassant 260 °F (126,7 °C).
- Tenez vos mains et vos doigts à l'écart de la course de la lame aiguisée de la tranche, située au niveau de la sortie de la pellicule.
- Ne placez pas le système de plastification sur un chariot, un support ou une table instable. Une surface instable est susceptible d'entraîner la chute de l'appareil, et par conséquent des blessures graves. Évitez les arrêts brusques, l'usage d'une force excessive et les surfaces irrégulières au sol lorsque vous déplacez la machine sur un chariot ou un support.

- Ne désactivez pas et ne retirez pas l'équipement de sécurité mécanique et électrique, comme les dispositifs de verrouillage, les écrans et les protecteurs.
- N'insérez aucun objet inadapté à la plastification.
- N'exposez le système de plastification à aucun liquide.

Mesures de protection électrique

- L'équipement doit être connecté à un endroit d'accès facile et mis à la terre avec prise de courant (3 broches) à proximité de l'équipement.
- Ce système de plastification doit être raccordé à un dispositif d'alimentation respectant les spécifications électriques indiquées sur la plaque signalétique située à l'arrière de la machine.
- Débranchez la machine avant de la déplacer, ou si elle doit rester inutilisée pendant une période prolongée.
- Ne faites pas fonctionner le système de plastification si le cordon d'alimentation ou la fiche d'alimentation sont endommagés.
- Ne surchargez pas les prises électriques sous peine de causer un incendie ou une électrocution.
- Ne modifiez pas la fiche. La fiche est configurée pour la source d'alimentation électrique appropriée.
- L'unité est conçue pour être utilisée à l'intérieur seulement.
- Retirez la fiche de branchement de la prise et gardez le cordon d'alimentation en votre possession lors du déplacement du système de plastification.
- Ne faites pas fonctionner l'appareil en utilisant une fiche ou un cordon d'alimentation endommagés suite à un dysfonctionnement ou à un endommagement du système de plastification. Contactez un représentant de service agréé de GBC pour obtenir de l'aide.



MISE EN GARDE : La prise doit se trouver près de l'équipement et doit être facilement accessible. N'utilisez pas de rallonge.

Service technique de GBC

Pour commander des accessoires de rechange, du service, des pièces ou un contrat d'entretien d'équipement, communiquez avec le service technique et d'assistance de GBC comme suit :

États-Unis

ACCO Brands GBC Technical Service and Support
4 Corporate Drive Lake Zurich, IL 60047-8997
www.gbc.com
1-800-723-4000

Canada

Ontario et Québec – 1-800-268-3310
Autres provinces – 1-800-268-3447
Local 905-595-3100
Callcentre@GBCCanada.com

Mexique

(55) 1500 5778
Lada SIN costo: 01 800 759 6825
serviciotecnico@acco.com.mx

2. Garantie

Garantie limitée de 2 ans / 5 000 plastifications ; États-Unis, Mexique et Canada

ACCO Brands USA LLC, ACCO Brands, 4 Corporate Drive, Lake Zurich, IL 60047 É.-U. (au Mexique, ACCO Brands Mexicana, Neptuno 43, Fraccionamiento Nueva Industrial Vallejo México 07700 D.F. México), (au Canada, ACCO Brands Canada Inc., 7381 Bramalea Road, Mississauga ON L5S1C4) (désignés chacun par « ACCO Brands ») garantit au premier acheteur que ce produit ACCO Brands est exempt de défauts de fabrication et de matériaux dans des conditions d'usage et d'entretien normales pendant une période de : deux (2) ans ou 5 000 plastifications, selon la première éventualité, pour les pièces.

L'obligation d'ACCO Brands en vertu de cette garantie se limite au remplacement ou à la réparation, à la discrétion d'ACCO Brands, de toute pièce garantie déterminée défectueuse par ACCO Brands sans frais pour les matériaux ou la main-d'œuvre. Tout remplacement, à la discrétion d'ACCO Brands, pourra être effectué par le même produit ou un produit grandement similaire qui peut contenir des pièces reconstruites ou remises à neuf. Cette garantie sera annulée dans les circonstances suivantes :

- (i) si le produit a été incorrectement installé ou mal utilisé;
- (ii) si le produit a été endommagé par de la négligence ou un accident; ou
- (iii) si le produit a été modifié par une personne autre qu'ACCO Brands ou les agents autorisés d'ACCO Brands.

Sans limiter la généralité du paragraphe précédent, l'obligation d'ACCO Brands en vertu de cette garantie limitée ne comprend pas :

(iiii) les dommages causés aux rouleaux par des couteaux, des rasoirs ou d'autres outils coupants; par tout corps étranger échappé dans la zone de travail de l'appareil ; ou en nettoyant l'appareil avec des solutions ou des matériaux qui endommagent ses surfaces;

Pour l'exécution de la garantie, veuillez communiquer avec ACCO Brands à : 800-723-4000 ou www.gbconnect.com aux É.-U. 905-595-3100 ou www.gbcanada.com au Canada (55) 52.72.2265.65.01 www.accomexico.com au Mexique

DANS LA MESURE PERMISE PAR LA LOI APPLICABLE, CETTE GARANTIE REMPLACE TOUTES LES AUTRES GARANTIES EXPRESSES. LES REPRÉSENTATIONS OU LES PROMESSES EN CONTRADICTION OU EN COMPLÉMENT À CETTE GARANTIE NE SONT PAS AUTORISÉES ET NE SERONT PAS OBLIGATOIRES POUR ACCO BRANDS. DANS LA MESURE PERMISE PAR LES LOIS APPLICABLES, LA DURÉE DES GARANTIES IMPLICITES (LE CAS ÉCHÉANT) SE LIMITE À LA DURÉE DE CETTE GARANTIE. CERTAINS ÉTATS/PROVINCES ET TERRITOIRES NE PERMETTENT PAS LES LIMITES SUR LA DURÉE DES GARANTIES IMPLICITES, DONC LA LIMITE MENTIONNÉE CI-DESSUS PEUT NE PAS S'APPLIQUER À VOTRE CAS. DANS LA MESURE PERMISE PAR LA LOI APPLICABLE, ACCO BRANDS NE SERA EN AUCUN CAS RESPONSABLE DES DOMMAGES SPÉCIAUX, CONSÉCUTIFS, PUNITIFS, EXEMPLAIRES, INDIRECTS OU SIMILAIRES, QU'ILS SOIENT PRÉVISIBLES OU NON. CERTAINS ÉTATS/PROVINCES ET TERRITOIRES NE PERMETTENT PAS L'EXCLUSION OU LA LIMITE DES DOMMAGES SPÉCIAUX, CONSÉCUTIFS, PUNITIFS, EXEMPLAIRES, INDIRECTS OU SIMILAIRES, DONC L'EXCLUSION OU LA LIMITE MENTIONNÉE CI-DESSUS PEUVENT NE PAS S'APPLIQUER À VOTRE CAS.

POUR LES CONSOMMATEURS QUI BÉNÉFICIENT DE LOIS OU DE RÈGLEMENTS SUR LA PROTECTION DU CONSOMMATEUR SUR LEUR TERRITOIRE D'ACHAT OU, SI DIFFÉRENTS, SUR LEUR TERRITOIRE DE RÉSIDENCE, LES BÉNÉFICES CONFÉRÉS PAR CETTE GARANTIE S'AJOUTENT À TOUS LES DROITS ET RECOURS ACCORDÉS PAR DE TELLES LOIS ET DE TELS RÈGLEMENTS SUR LA PROTECTION DU CONSOMMATEUR.

Dans la mesure permise par la loi, cette garantie ne peut pas être transférée et prendra fin automatiquement si le premier acheteur du produit vend ou autrement cède le produit.

Cette garantie vous donne des droits légaux précis. D'autres droits, qui varient d'un territoire à l'autre, peuvent exister. De plus, certains territoires ne permettent pas (i) l'exclusion de certaines garanties (ii) les limites sur la durée d'une garantie implicite et/ou (iii) l'exclusion ou la limite de certains types de frais et de dommages, donc les limites mentionnées ci-dessus peuvent ne pas s'appliquer à votre cas.

3. Spécifications

| | |
|---|--|
| Modèle | Système de plastification FOTON 30 automatisé |
| Vitesse de fonctionnement | 3mil (75mic) 29.1"/min (700mm) 4mil (100mic) 25.6"/min (670mm) 5mil (125mic) 23.6"/min (650mm) |
| Modes de fonctionnement | Alimentation automatique / coupe automatique Alimentation manuelle / coupe automatique Alimentation manuelle / coupe manuelle |
| Temps de préchauffage | 3,5 min. 75 mic / 3 mil 3,5 min. 100 mic / 4 mil 4 min. 125 mic / 5 mil |
| | 30 feuilles Papier 75 g/m2 |
| Largeur maximale de pellicule | 12,01 po (306 mm) – Reste du monde 11,5 po (292 mm) – Amérique du Nord |
| Épaisseur maximale du document | 250 g/m2 alimenté manuellement |
| Longueurs de documents prises en charge | Minimum de : 6 po (152 mm) Maximum de : 17 po (432 mm) |
| Largeurs de documents prises en charge | Minimum de : 5 po (127 mm) Maximum de : 11,69 po (297 mm) |
| Poids du support d'alimentation automatique | Haute fiabilité : 64 à 120 g/m2 Fiabilité variable : 121 à 220 g/m2 |
| Poids du support à alimentation manuelle | 64 à 250 g/m2 |
| Dimensions : | Machine : Livraison : |
| <ul style="list-style-type: none"> • Largeur • Hauteur • Profondeur • Poids | 22,7 po (57,7 cm) ... 27 po (68,6 cm) 9,6 po (24,5 cm) 15 po (38,1 cm) 18,8 po (47,8 cm) 22,7 po (57,8 cm) 21 lb (9,5 kg) ... 32,8 lb (14,9 kg) |
| Arrêt automatique | Après 15 minutes d'inactivité |
| Cycle de service | 80 documents par semaine |
| Exigences électriques | <ul style="list-style-type: none"> • 120 V, 60 Hz • NEMA 5–15P |
| Fusible | Oui (interne et non remplaçable) |
| Environnement d'exploitation | 41° à 95° (F) / 5° à 35° (C) Altitude maximale de 2 000 m |



Figure 1. Dimensions du Foton 30

FCC Class B Notice

Ce dispositif se conforme à la partie 15 des règlements de la FCC. Son fonctionnement est assujéti aux deux conditions suivantes :

- ce dispositif ne doit pas causer d'interférences nuisibles;
- ce dispositif doit accepter les interférences reçues, y compris celles qui peuvent causer un fonctionnement non désiré.

REMARQUE : Cet équipement a été testé et trouvé conforme aux limites d'un dispositif numérique de Classe B en vertu de la partie 15 des règlements de la FCC (commission fédérale des communications). Ces limites sont conçues pour fournir une protection raisonnable contre les interférences nuisibles dans une installation résidentielle. Cet équipement génère, utilise et peut émettre de l'énergie radiofréquence, et s'il n'est pas installé et utilisé conformément aux directives, peut causer des interférences nuisibles aux communications radio. Cependant, il n'y a pas de garantie qu'il n'y aura pas d'interférence dans une installation particulière. Si cet équipement cause des interférences nuisibles à la réception radio ou de télévision, ce qui peut être déterminé en éteignant et en remettant l'équipement en marche, l'utilisateur est encouragé à tenter de corriger l'interférence d'une ou de plusieurs des façons suivantes :

- réorienter ou déplacer l'antenne de réception;
- augmenter la séparation entre l'équipement et le récepteur;
- relier l'équipement à une prise se trouvant sur un circuit différent de celui sur lequel le récepteur est relié.
- Consultez le détaillant ou un technicien expérimenté en radio et télévision pour obtenir de l'aide.

Avis de classe B pour le Canada

Classe B pour le Canada

Cet appareil numérique de classe B est conforme à la norme ICES-003 du Canad.

Modifications

Toutes modifications apportées à ce dispositif et non approuvées par ACCO Brands annuleront le droit accordé à l'utilisateur par le FCC et/ou par Industrie Canada de faire fonctionner cet équipement

4. Installation

Service



AVERTISSEMENT : Ne tentez pas d'entretenir ni de réparer l'appareil. Le non-respect de cet avertissement peut entraîner des blessures corporelles graves voire mortelles.

Débranchez la fiche de la prise et communiquez avec le service technique de GBC lorsque l'un ou plusieurs des événements suivants se sont produits.

- Le cordon d'alimentation ou la fiche sont endommagés.
- Un liquide s'est déversé dans le système de plastification.
- La machine fonctionne mal à la suite d'une mauvaise manipulation.
- La machine ne fonctionne pas comme indiqué dans les présentes instructions.

Installation

- Les dommages causés par l'expédition doivent être immédiatement signalés au transporteur livreur.
- Placez le système de plastification sur une surface stable et plane capable de supporter un poids de 150 livres (68 kg).
- La surface doit mesurer au moins 30 po (76 cm) de hauteur pour garantir un positionnement approprié au cours du fonctionnement. Les quatre pattes en caoutchouc doivent toucher la surface.
- Raccordez le cordon d'alimentation à une source d'alimentation appropriée. Évitez de brancher d'autres équipements sur le même circuit auquel est raccordé le système de plastification, car cela pourrait causer des déclenchements du disjoncteur ou griller les fusibles.
- Le système de plastification doit être positionné de manière à ce que la pellicule puisse tomber directement au sol à sa sortie. Si la pellicule plastifiée s'accumule à la sortie de l'appareil, elle est susceptible de s'enrouler autour des rouleaux et de bloquer la machine.
- Évitez de placer l'appareil à proximité de sources de chaleur ou de froid. L'appareil ne doit pas se trouver au milieu d'un courant d'air chaud ou froid.

Entretien du Foton 30

Le seul entretien requis par l'opérateur est de nettoyer périodiquement les rouleaux. Maintenir la propreté des

rouleaux permet de garantir que vos produits finis ne seront pas endommagés par la saleté et l'accumulation de substance adhésive.



MISE EN GARDE : La procédure suivante s'effectue lorsque le système de plastification est chaud. Procédez avec extrême prudence.



AVERTISSEMENT : N'appliquez pas de liquides de nettoyage ni de solvants sur les rouleaux.



AVERTISSEMENT : N'essayez pas d'appliquer des adhésifs désignés comme étant inflammables.



AVERTISSEMENT : N'exposez l'appareil à aucun liquide.

1. Allumez la machine, attendez qu'elle se réchauffe complètement.
2. Ouvrez la porte du système de plastification à l'aide du loquet argenté.
3. Nettoyez les rouleaux supérieurs avec un chiffon propre et humide non pelucheux. S'il y a des accumulations d'adhésif, vous pouvez utiliser de l'alcool isopropylique à la place de l'eau.
4. Soulevez le bord avant de la pellicule jusqu'à la poignée de la cartouche.
5. Nettoyez les rouleaux inférieurs avec un chiffon propre et humide non pelucheux. S'il y a des accumulations d'adhésif, vous pouvez utiliser de l'alcool isopropylique à la place de l'eau. Placez le bord avant de la pellicule dans la bonne position et fermez la porte.
6. Placez le bord avant de la pellicule dans la bonne position et fermez la porte.
7. Appuyez et maintenez enfoncer le bouton RUN/STOP pendant 5 à 7 secondes pour faire avancer manuellement les rouleaux.
8. Ouvrez la porte du système de plastification à l'aide du loquet argenté.
9. Répétez les étapes 4 à 6.

Remarque : N'utilisez pas de tampons à récurer métalliques pour nettoyer les rouleaux chauffants !



AVERTISSEMENT : Ne plastifiez pas des paillettes et/ou des objets métalliques. Cela pourrait endommager les rouleaux.

Les capots latéraux et la table d'alimentation peuvent être nettoyés avec un chiffon non pelucheux et un détergent doux.

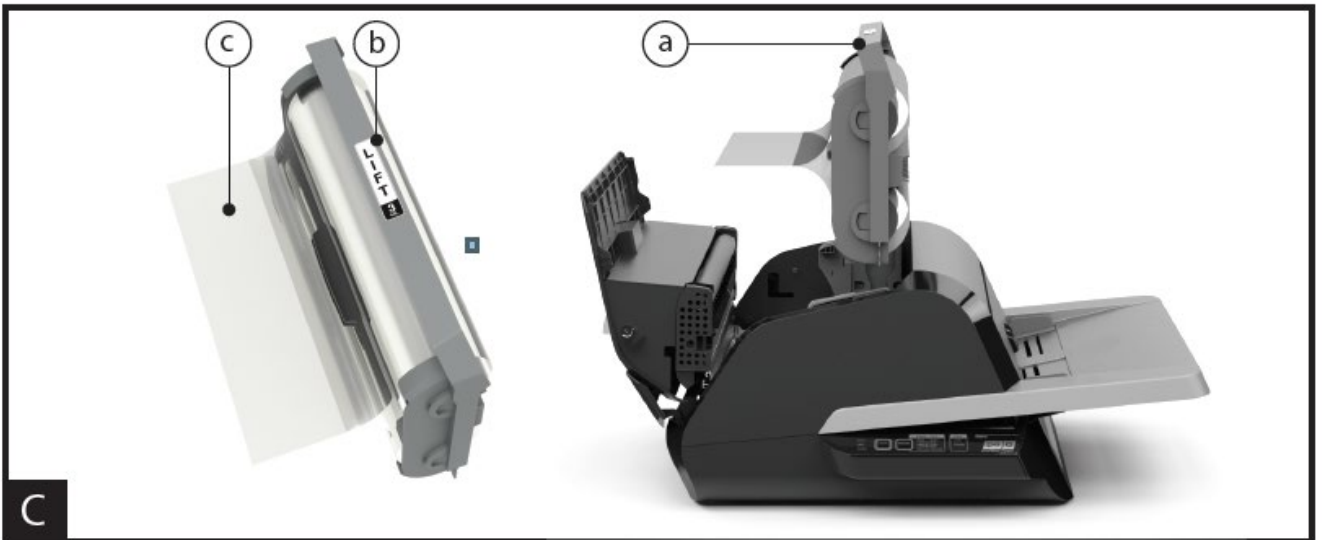
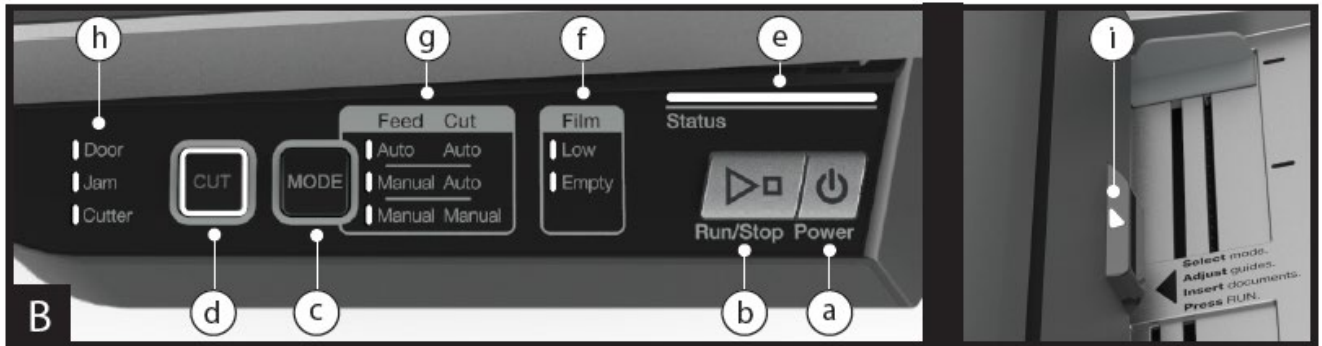
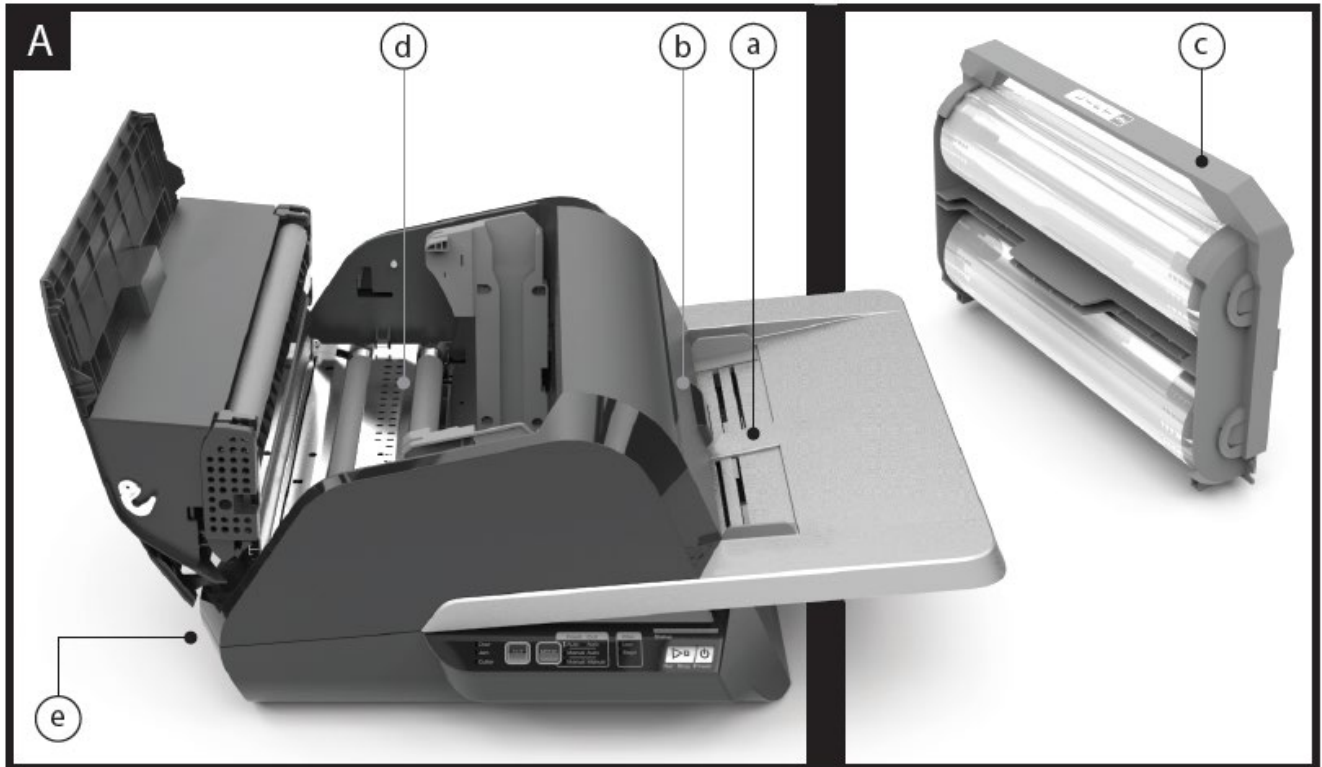

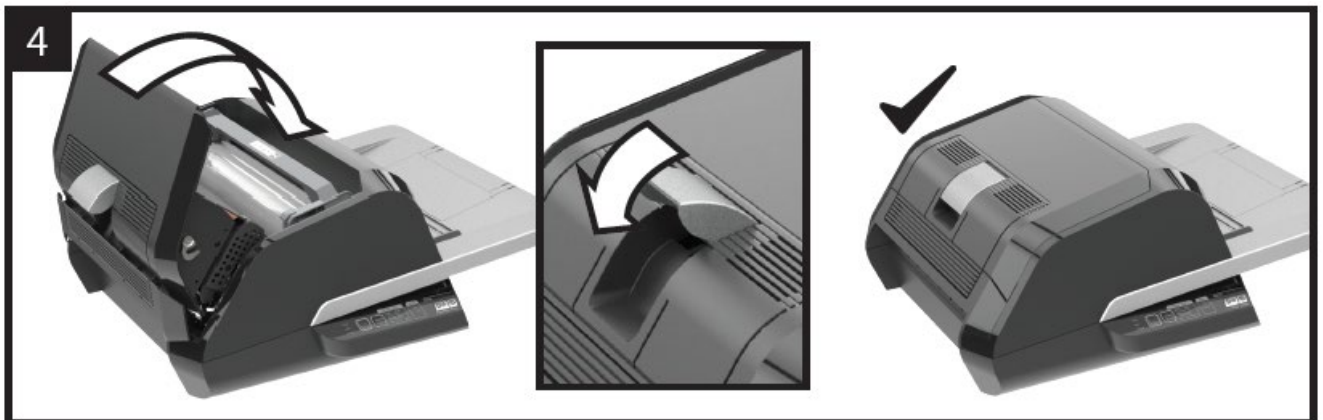
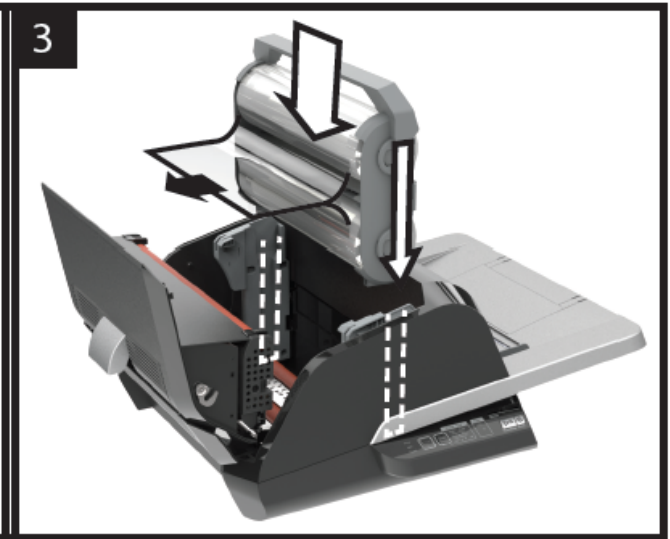
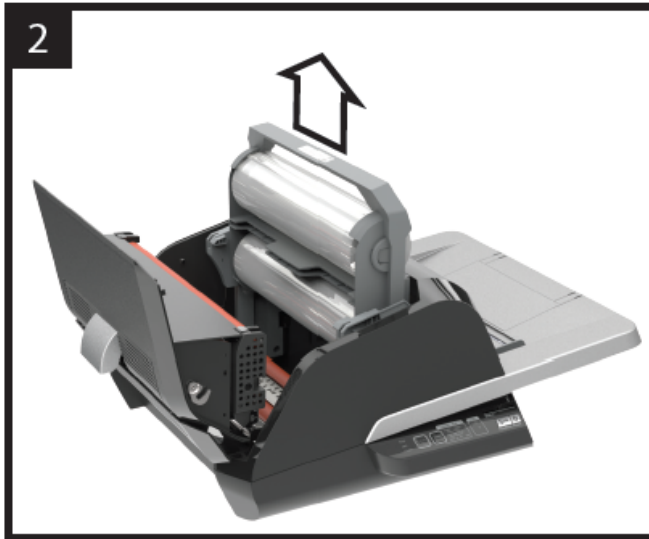
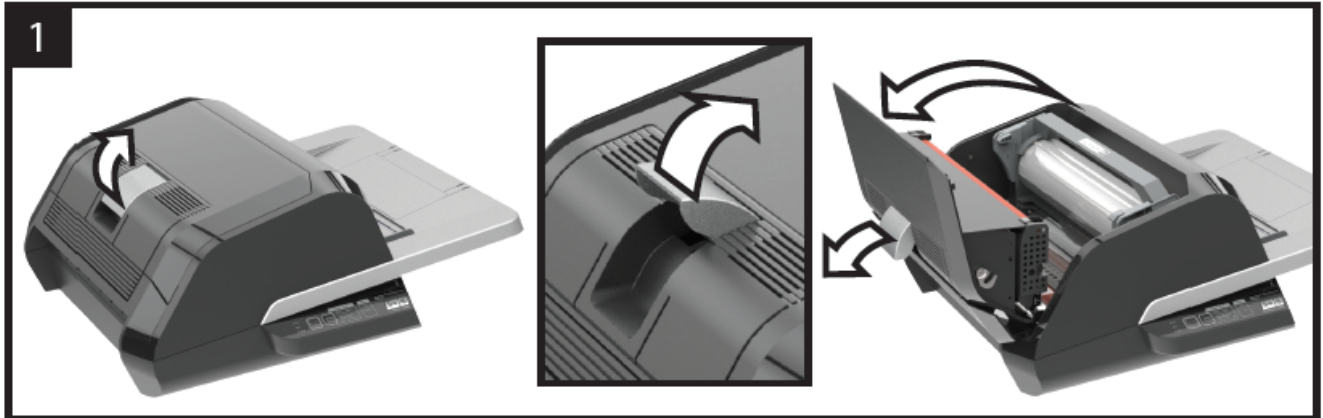

5. Guide des fonctionnalités

D. FAITES CONNAISSANCE AVEC VOTRE SYSTÈME DE PLASTIFICATION :

(Illustré dans l'image A ci-dessus)

a. PLATEAU D'ALIMENTATION ET GUIDES LATÉRAUX :

- i. Placez le(s) document(s) à plastifier et utilisez les guides coulissants pour minimiser l'inclinaison. Extension rabattable pour les documents plus volumineux.

b. ALIMENTATEUR / PORTE DE L'ALIMENTATEUR :

- i. Alimente le document dans la machine. Un voyant rouge sur la porte indiquera qu'un bourrage s'est produit. Ouvrez la porte pour éliminer tout bourrage de papier.

c. PORTE DE L'APPAREIL :

- i. Porte qui donne accès aux parties intérieures de la machine : rouleaux, cartouche de pellicule, etc.
- ii. **Pour ouvrir** : tirez sur le loquet argenté et soulevez.
- iii. **Pour fermer** : abaissez doucement à l'aide du loquet argenté et poussez le loquet pour le fermer. **NE PAS appuyer sur la porte de la machine pour la fermer.**

d. CARTOUCHE DE PELLICULE :

- i. Remplissez la cartouche de pellicule rechargeable lorsqu'elle est vide ou
- ii. Remplacez la cartouche lorsqu'une épaisseur différente est requise.
Voir CHARGEMENT DE LA CARTOUCHE DE PELLICULE pour plus de détails.

e. ROULEAUX DU SYSTÈME DE PLASTIFICATION :

- i. Les rouleaux chauffants pour activer l'adhésif sur la pellicule appliquent une pression pour garantir que la pellicule adhère au document.

f. TRANCHE AUTOMATIQUE :

- i. En mode **coupe automatique**, la tranche trouve le bord avant et arrière du document et coupe la pellicule. En **mode manuel**, la tranche coupera la pellicule lorsque le bouton **CUT** est enfoncé.

E. PANNEAU DE COMMANDE : (illustré dans l'image B ci-dessus)

BOUTONS

- a. **POWER** – allume / éteint la machine. Après 15 minutes d'inutilisation, la machine s'éteindra automatiquement.
- b. **RUN/STOP** – utilisé ce bouton pour démarrer et arrêter le système de plastification.
 - i. **Double fonction – avance manuelle** : maintenez enfoncé le bouton en continu pour faire avancer manuellement les rouleaux de la machine. Cela peut être utilisé pour éliminer les bourrages et les débris en vue du nettoyage.
- c. **MODE** – permet aux utilisateurs de basculer entre trois modes de fonctionnement.
 - i. **Alimentation automatique / coupe automatique** - idéal pour les formats de papier standard imprimés sur du papier bond de 20 à 32 lb.
 - ii. **Alimentation manuelle / coupe automatique** – idéale pour les formats de papier standard sur des supports de papier épais qui ne s'alimentent pas automatiquement.
 - iii. **Alimentation manuelle / coupe manuelle** – idéal pour les documents de forme irrégulière et non rectangulaire.
- d. **COUPE** – appuyez sur ce bouton fera fonctionner la tranche pour couper la pellicule une fois. Ce bouton est principalement utilisé en mode **coupe manuelle**.

INDICATEURS

- e. **STATUT** – communique l'état de la machine :
 - i. Vert fixe = prêt à l'emploi
 - ii. Séquence de clignotement vert = en cours d'exécution
 - iii. Orange fixe = réchauffage
 - iv. Séquence de clignotement orange = préchauffage et commande RUN acceptés. Commencera à plastifier une fois prêt.
 - v. Rouge fixe = état d'erreur
- f. **PELLICULE** – le voyant DEL indiquera quand le niveau de pellicule est bas (environ 30 % restant) ou est vide.
 - i. Bas = voyant DEL orange
 - ii. Vide = voyant DEL rouge
- g. **MODE** – voyant DEL vert identifie le mode de fonctionnement dans lequel se trouve la machine.
- h. **MESSAGE D'ERREUR** – communique les messages d'erreur qui doivent être résolus.
 - i. **PORTE** : une ou les deux portes sont ouvertes
 - ii. **BOURRAGE** : la machine peut rencontrer deux types de bourrages :
 1. **Bourrage du système de plastification** : appuyez et maintenez enfoncé le bouton RU pour faire avancer manuellement les rouleaux et les nettoyer.
 2. **Bourrage dans le chargeur** : ouvrez la porte du chargeur et retirez le papier.
 - iii. **TRANCHE** : la tranche ne peut pas terminer le cycle de coupe au complet
- i. **INDICATEUR D'ALIMENTATION MANUELLE** – situé sur la porte du chargeur, s'allume en VERT lorsque la machine est prête à recevoir un document à alimenter manuellement.

F. CARTOUCHE DE PELLICULE : (illustrée dans l'image C ci-dessus)

- a. **CARTOUCHE RECHARGEABLE** – s'insère dans la machine.
- b. **RECHARGE DE CARTOUCHE** – remplacez lorsqu'il n'y a plus de pellicule.
- c. **ÉTIQUETTE DE LA CARTOUCHE** – indique l'épaisseur de la pellicule. Situé sur le dessus de la poignée.
- d. **AMORCE DE LA PELLICULE** – les premiers 3 à 4 pouces (75 à 100 mm) de pellicule de plastification sur la cartouche de pellicule sont scellés. L'amorce de la pellicule doit être placée face à la sortie de la machine.

6. Fonctionnement

MODES DE FONCTIONNEMENT :

ALIMENTATION AUTOMATIQUE / COUPE AUTOMATIQUE

Remarque : Idéal pour les formats de papier standard imprimés sur du papier bond de 20 à 32 lb (75 à 120 g/m²).

1. Appuyez sur le bouton POWER pour allumer la machine. La machine démarrera automatiquement en mode Alimentation automatique / coupe automatique.
2. Placez votre (vos) document(s) dans le PLATEAU D'ALIMENTATION.
3. Faites glisser les guides latéraux pour les adapter à vos documents afin de minimiser l'inclinaison lors de la plastification.
4. Appuyez sur le bouton RUN (exécuter) :
Remarque : Si vous appuyez sur RUN avant que la machine ne soit complètement réchauffée, la barre d'état sera ORANGE et clignotera. Le système de plastification a accepté la commande et démarrera automatiquement lorsque la machine atteindra la température appropriée.
5. Les documents seront automatiquement plastifiés et automatiquement rognés à leur sortie de la machine.
Remarque : Si vous appuyez sur le bouton d'arrêt alors que le document est encore en train d'être alimenté dans la machine, celle-ci terminera de plastifier le document avant de s'arrêter.

ALIMENTATION MANUELLE / COUPE AUTOMATIQUE

Remarque : Idéal pour les formats de papier rectangulaire standard sur des supports de papier épais qui ne fonctionnent pas automatiquement.

1. Appuyez sur le bouton POWER pour allumer la machine.
2. Sélectionnez le mode Alimentation manuelle / coupe automatique en appuyant sur le bouton Mode.
3. Attendez que la machine atteigne la bonne température : voyant D'ÉTAT vert fixe.
4. Placez uniquement le premier document dans le BAC D'ALIMENTATION. Le document doit être placé au centre du bac d'alimentation et suffisamment loin dans le chargeur pour pouvoir saisir votre document.

5. Appuyez sur le bouton RUN (exécuter). Le document commencera à alimenter le système de plastification.
6. Une fois que votre premier document a commencé à être plastifié, attendez que le voyant MANUAL FEED (alimentation manuelle) s'allume en vert. Une fois allumée, la machine peut alimenter manuellement le document suivant. Répétez ce processus une feuille à la fois jusqu'à ce que le travail soit terminé.
7. Les documents seront plastifiés manuellement et automatiquement rognés à leur sortie de la machine.
8. Une fois le document final rogné et sorti, la machine s'arrêtera automatiquement.

ALIMENTATION MANUELLE / COUPE MANUELLE

Remarque : Ce mode est mieux utilisé pour les documents de forme irrégulière ou non rectangulaire qui ne fonctionnent pas automatiquement.

1. Appuyez sur le bouton POWER pour allumer la machine.
2. Sélectionnez le mode Alimentation manuelle / coupe manuelle en appuyant sur le bouton Mode.
3. Attendez que la machine atteigne la bonne température : voyant D'ÉTAT vert fixe.
4. Placez uniquement le premier document dans le BAC D'ALIMENTATION. Le document doit être placé au centre du bac d'alimentation et suffisamment loin dans le chargeur pour pouvoir saisir votre document.
5. Appuyez sur le bouton RUN (exécuter). Le document commencera à alimenter le système de plastification.
6. Une fois que votre premier document a commencé à être plastifié, attendez que le voyant MANUAL FEED (alimentation manuelle) s'allume en vert. Une fois allumée, la machine peut alimenter manuellement le document suivant. Répétez ce processus une feuille à la fois jusqu'à ce que le travail soit terminé.

7. Appuyez sur le bouton CUT (coupe) pour faire fonctionner la tranche à chaque fois que vous souhaitez rogner la pellicule.
Remarque : il est recommandé d'appuyer sur le bouton CUT (couper) après avoir vu l'intégralité du document sortir de la machine pour éviter de couper le document.
8. Une fois le document final sorti de la machine, appuyez sur le bouton STOP (arrêt) pour arrêter le processus de plastification.
9. Une fois la plastification arrêtée, appuyez sur CUT pour couper la pellicule restant sortie de la machine.

CHARGEMENT DE LA CARTOUCHE DE PELLICULE

(Images de référence 1 à 4 pour démontrer le processus)



ATTENTION : la procédure suivante peut être effectuée lorsque le système de plastification est chaud. Soyez extrêmement prudent.

Remarque : les cartouches de pellicule comportent un autocollant de fin de rouleau que le système de plastification détectera automatiquement. Une fois détectée, la machine cessera d'alimenter les documents restants dans le bac d'alimentation. L'autocollant peut apparaître sur le dernier document, mais peut être retiré de la plastification.

1. **Ouvrir la porte de l'appareil** : ouvrez la porte de la machine en soulevant complètement le loquet argenté situé sur le dessus de la machine et tirez vers le haut jusqu'à ce que la porte s'ouvre complètement.
2. **Retirer la cartouche** : soulevez la poignée de la cartouche vers le haut pour retirer la cartouche installée.
ATTENTION : les cartouches pleines ont tendance à être lourdes.
3. **Retirer la recharge vide** : ouvrez les bras de verrouillage gauche et droit en appuyant sur la languette blanche et en faisant pivoter les bras de 180 degrés.

4. **Insérer une nouvelle recharge** : insérez une recharge dans la cartouche, fermez les bras de verrouillage et appuyez jusqu'à ce qu'ils se verrouillent.

ATTENTION : installez uniquement une recharge dans une cartouche dotée de bras de verrouillage de couleur similaire.

5. **Insérer la cartouche** : insérez la cartouche de remplacement en alignant les bords de la cartouche sur le guide des canaux latéraux gris de la machine et en l'abaissant.
Remarque : l'amorce de la pellicule doit être insérée à l'écart du chargeur, face à la sortie de la machine.
6. **Fermer la porte du système de plastification** : fermez la porte du système de plastification en abaissant doucement la porte et fermez complètement la trappe argentée sur le dessus. NE PAS appuyer sur la porte de la machine pour la fermer ; utilisez le loquet.
7. **Assurez-vous que la cartouche est entièrement insérée** : pellicule l'indicateur vide s'allumera lorsqu'aucune cartouche n'est installée ou si la cartouche n'est pas complètement en place dans le fond.
8. **Enfilage automatique** : lorsque la machine atteint la température appropriée, la machine termine d'enfiler la pellicule et alimente environ 9 pouces (22,9 cm) de pellicule pour éliminer les plis potentiels de la pellicule.

| DÉPANNAGE | | |
|---|--|---|
| SYMPTÔME | CAUSE POSSIBLE | ACTION CORRECTIVE |
| Appuyer sur le bouton d'alimentation ON n'allume pas la machine | Le cordon d'alimentation n'est peut-être pas complètement enfoncé dans la prise | <p>Insérez complètement la fiche dans la prise</p> <p>Assurez-vous que la prise est alimentée</p> |
| Indicateur d'état rouge : | <p>Indicateur d'erreur de porte rouge :</p> <p>Indicateur d'erreur de bourrage de papier rouge :</p> <p>Indicateur de pellicule vide rouge :</p> <p>Indicateur d'erreur de coupe rouge :</p> | <p>Retirez tout papier du bac d'alimentation. Ouvrez et fermez la porte de la machine et la porte du chargeur. Assurez-vous qu'elles sont complètement fermées.</p> <p>Ouvrez la porte du chargeur et retirez tout papier du bac du chargeur. Fermez la porte du chargeur.</p> <p>Si ce qui précède ne supprime pas l'erreur, maintenez enfoncé le bouton RUN pendant 10 secondes pour alimenter manuellement la pellicule. La pellicule devrait commencer à sortir de la machine et le bourrage devrait disparaître.</p> <p>Si l'erreur de bourrage persiste, ouvrez la porte de la machine et vérifiez si l'amorce de la pellicule est coincée dans un obstacle ou dans les rouleaux. NE COUPEZ PAS la pellicule. Soulevez l'amorce de la pellicule et remettez-la dans la bonne position. Fermez la porte du système de plastification et maintenez le bouton RUN (exécution) enfoncé pendant 10 secondes.</p> <p>L'étiquette de fin de rouleau de la cartouche a été détectée. Remplacez la cartouche de pellicule par une nouvelle cartouche et fermez la porte du système de plastification.</p> <p>La tranche n'a pas pu amorcer une coupe ou n'a pas terminé une coupe.</p> <p>Appuyez une fois sur le bouton de coupe manuelle pour essayer d'activer la tranche. Si rien ne se produit, essayez ce qui suit :</p> <p>Observez la pellicule à la sortie de la machine pour voir si la pellicule n'est pas coupée ou partiellement coupée.</p> <p>La pellicule n'est pas coupée :</p> <p style="padding-left: 20px;">Appuyez et maintenez enfoncé le bouton RUN pendant environ 10 à 20 secondes pour faire avancer manuellement la pellicule. S'il y a un support plastifié à la sortie de la machine, maintenez le bouton RUN enfoncé jusqu'à ce que le support soit complètement sorti de la machine. Appuyez maintenant sur le bouton de coupe manuelle pour voir si la tranche est activée.</p> <p>La pellicule est partiellement coupée :</p> <p style="padding-left: 20px;">Ouvrez la porte de la machine et regardez si vous pouvez voir la lame de coupe. Elle se trouvera près de l'arrière de la machine à mi-chemin de la pellicule. À l'aide de ciseaux, coupez la pellicule qui dépasse à la sortie de la machine. Ensuite, en faisant attention de ne pas mettre vos doigts près de la lame de coupe, retirez soigneusement la cartouche.</p> |

| | | |
|---|---|--|
| | | <p>Fermez la porte de la machine et essayez de faire fonctionner manuellement la tranche. Si la tranche fonctionne, réinsérez votre cartouche. Il faudra peut-être couper l'amorce de la pellicule là où la tranche s'est coincée. Si vous devez couper la pellicule, laissez 4 pouces (100 mm) de pellicule scellée comme amorce de cartouche. Réinsérez la cartouche. La machine une fois réchauffée enfilera automatiquement la pellicule et activera la tranche.</p> <p>Si la tranche ne fonctionne pas après les étapes ci-dessus, contactez votre fournisseur de services.</p> |
| Plis sur la pellicule à la sortie | Pellicule mal alignée | <p>Appuyez et maintenez enfoncé le bouton RUN pour faire avancer manuellement la pellicule. Après que 5 à 20 pouces (125 à 500 mm) de pellicule ont été avancés, les plis devraient disparaître d'eux-mêmes. S'il n'y a plus de plis, appuyez sur le bouton de coupe manuelle et vous êtes prêt à commencer.</p> <p>Si des plis persistent, ouvrez la porte de la machine. Saisissez la pellicule sortant de la machine et maintenez-la tendue tout en fermant la porte de la machine. Répétez l'étape ci-dessus et les plis devraient disparaître.</p> |
| Les bords de la pellicule ne sont pas uniformément alignés | Les rouleaux de pellicule supérieur et inférieur ne correspondent pas correctement. | Appuyez et maintenez enfoncé le bouton RUN pour faire avancer manuellement la pellicule. Après 5 pouces (125 mm). Saisissez la pellicule sortante de la machine et maintenez-la tendue tout en fermant la porte de la machine. |
| Les documents sont de travers dans la pellicule à la sortie | Documents alimentés de manière asymétrique | <p>Avant de charger du papier, essayer de tapoter le bord avant du papier sur une surface plane, puis répétez avec le bord inférieur ou supérieur pour que votre papier soit correctement aligné.</p> <p>Insérez votre support dans le chargeur automatique et faites glisser le guide latéral jusqu'au bord de votre support.</p> |
| Vous rencontrez de fréquentes doubles saisies de feuilles | Le papier présente une forte électricité statique | Essayez d'aérer le support ou de le placer dans un support à papier avant de l'alimenter. Si les problèmes persistent, utilisez le mode Alimentation manuelle / coupe automatique. |
| Vous rencontrez des erreurs d'alimentation fréquentes | Les rouleaux glissent sur le support et n'alimentent pas les feuilles | <p>Essayez d'aérer le support ou de le placer dans un support à papier avant de l'alimenter. Si les problèmes persistent, utilisez le mode Alimentation manuelle / coupe automatique.</p> <p>Si le problème d'alimentation persiste, utilisez le mode d'Alimentation manuelle / coupe automatique et introduisez manuellement le support une feuille à la fois.</p> |